

Das Urheberrecht an dieser Zeichnung verbleibt uns. Widerrechtliche Benutzung wird nach § 18 u. 19 des Gesetzes gegen unlauteren Wettbewerb zivil- und strafrechtlich verfolgt. Die Zeichnung bleibt unser Eigentum und darf nicht an eine zweite Person ausgehändigt werden.

Gewindebolzen/thread bolt M3x10

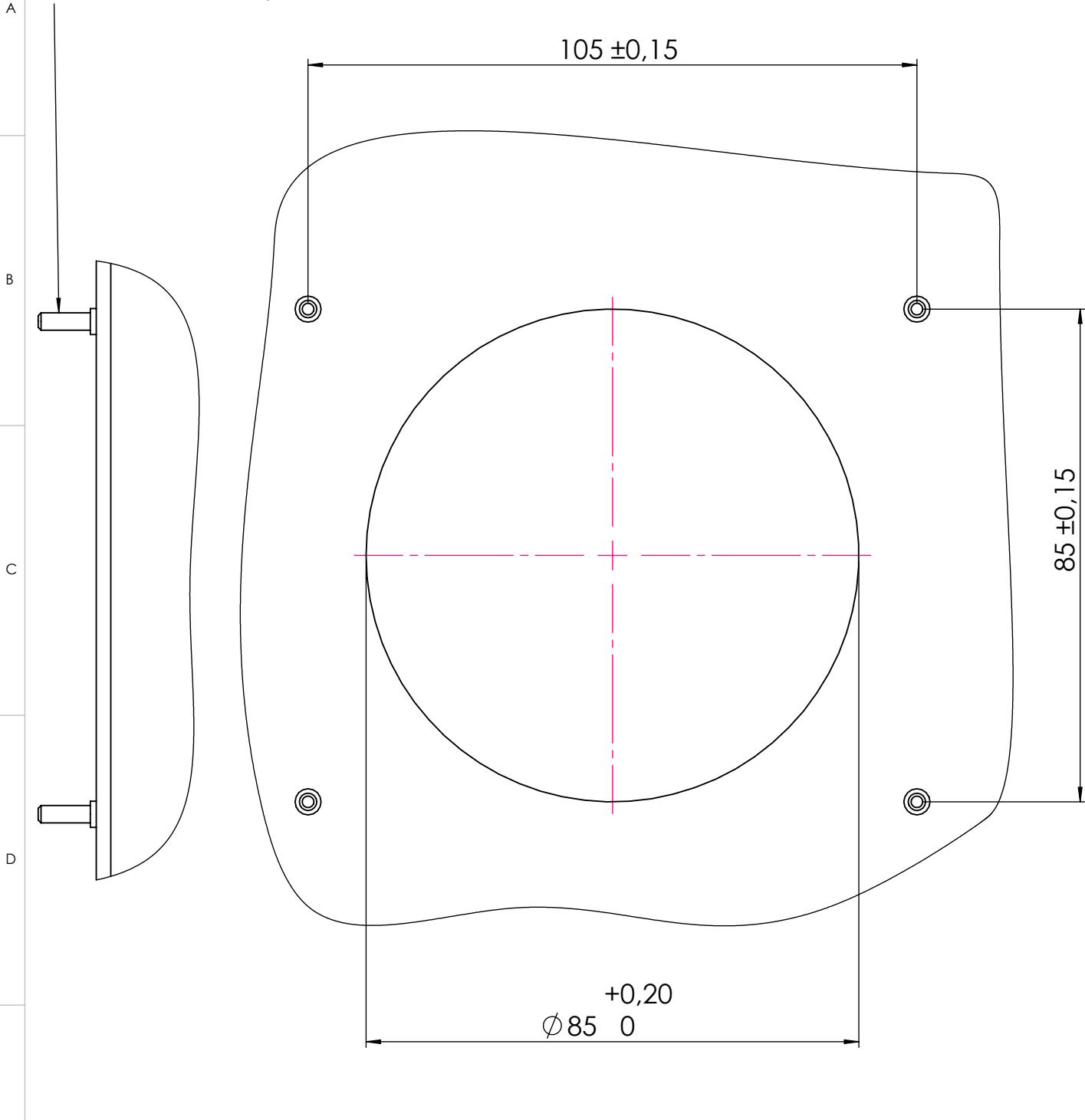

E	Toleranz- klasse/ tolerance class	Grenzabmaße in mm für Nennmaßbereiche/ limiting deviations for nominal size areas							Volumen/volume (mm ³):	
		0,5 bis 3	über 3 bis 6	über 6 bis 30	über 30 bis 120	über 120 bis 400	über 400 bis 1000	über 1000 bis 2000	Oberfläche/surface:	
	mittel/middle	±0,1	±0,1	±0,2	±0,3	±0,5	±0,8	±1,2	Maßstab/scale: 1:1	
F	Allgemein- toleranzen/ general tol. DIN ISO 2768 T1							Gewicht/weight:		
	Datum							Name		
	Bearb. 07.10.09							Staemmler		
	Gepr.									
	Norm									
Benennung/description:										
Ausparung in Frontplatte Acero für Kameraeinbau/cutout into faceplate Acero for camera mounting										
Zeichnungsnr./draw.nr.:								Format	Blatt	
M 401 8103 00								A4	Bl.	
Zust.	Änderung/revision	Datum	Name	RITTO GmbH 35702 Haiger				Ers. für	Ers. durch	