

iEM3210 / iEM3215 / iEM3235 /  
iEM3255 / iEM3265 / iEM3275

cs da fi hu nl no pl sv



Schneider  
Electric



- cs** Wathodinjový elektroměr 1 A / 5 A (MID) řady iEM3200
- da** iEM3200-seriens 1 A/5 A energimåler (MID)
- fi** iEM3200-sarjan 1 A / 5 A wattituntimittari (MID)
- hu** iEM3200 sorozat 1 A / 5 A wattóraméró (MID)
- nl** iEM3200-serie (MID) elektriciteitsmeter 1 A / 5 A
- no** 1 A / 5 A watt-timemåler (MID) i iEM3200-serien
- pl** Licznik watogodzin 1 A / 5 A (MID) seria iEM3200
- sv** 1 A/5 A wattmätare (MID) i iEM3200-serien

www.schneider-electric.com iEM3000

- en** DOCA0005EN
- es** DOCA0005ES
- fr** DOCA0005FR
- de** DOCA0005DE
- it** DOCA0005IT
- pt** DOCA0005PT
- ru** DOCA0005RU
- zh** DOCA0005ZH

- A9MEM3210
- A9MEM3215
- A9MEM3235
- A9MEM3255
- A9MEM3265
- A9MEM3275

## 1 Shoda s MID / Overensstemmelse med MID / MID-direktiivin mukainen / MID-megfelelőség / MID-conformiteit / MID-overholdelse / Zgodność z wymogami dyrektywy MID / MID-överensstämmelse

iEM3210  iEM3215  iEM3235  iEM3255  iEM3265  iEM3275

- cs** Při instalaci ve vhodném rozvaděči podle pokynů v dokumentu DOCA0038EN, který je k dispozici na našich webových stránkách, splňuje evropskou směrnici o měřicích přístrojích (MID) 2004/22/ES. K dispozici je také dokument prohlášení o shodě s CE; hledejte ECDiEM3000.
- da** Overensstemmelse med EU-direktivet om måleinstrumenter (MID) 2004/22/EF ved installation på en egnet strømtavle i overensstemmelse med anvisningerne i DOCA0038EN, som er tilgængelig på vores website. EU-deklarationsdokumentet er også tilgængeligt. Søg efter ECDiEM3000.
- fi** Täyttää EU:n mittalaitedirektiivin (MID) 2004/22/EY vaatimukset, kun mittari asennetaan sopivaan sähkökaappiin sivustoltamme saatavan asiakirjan DOCA0038EN ohjeiden mukaan. Myös EU:n vaatimustenmukaisuusvakuutus löytyy hakusanalla ECDiEM3000.
- hu** Amennyiben a telepítést a webhelyünkön elérhető DOCA0038EN utasítások szerint végzik, megfelel a 2004/22/CE Európai Fogyasztásmérők Irányelvének (MID). A CE nyilatkozatot tartalmazó dokumentum szintén elérhető; keressen az ECDiEM3000-re.
- nl** Voldoet aan de richtlijn 2004/22/EG betreffende meetinstrumenten bij installatie in een geschikt paneel volgens de instructies in het document DOCA0038EN, dat beschikbaar is op onze website. Ook de CE-verklaring is beschikbaar; zoek ECDiEM3000.
- no** Overholder direktiv 2004/22/EF om måleinstrumenter (MID) når den monteres i en egnet koblingstavle i henhold til instruksjonene i DOCA0038EN som er tilgjengelig på våre nettsider. CE-deklarasjonen er også tilgjengelig ved å søke etter ECDiEM3000.
- pl** Zgodność z dyrektywą europejską o przyrządach pomiarowych (MID) 2004/22/CE w przypadku montażu w odpowiedniej tablicy rozdzielczej zgodnie z instrukcjami zawartymi w dokumencie DOCA0038EN, dostępnymi w naszej witrynie internetowej. Dostępna jest także deklaracja CE; należy wyszukać dokument ECDiEM3000.
- sv** Överensstämmer med Europaparlamentets och rådets direktiv 2004/22/EG om mätinstrument vid installation i ett lämpligt kopplingsbord enligt instruktionerna i DOCA0038EN, som finns på vår webbsida. Dokumentet om CE-deklaration finns även tillgänglig, sök efter ECDiEM3000.

## 2 Rozměry / Mål / Mitat / Méretek / Afmetingen / Mål / Wymiary / Mått

iEM3210  iEM3215  iEM3235  iEM3255  iEM3265  iEM3275

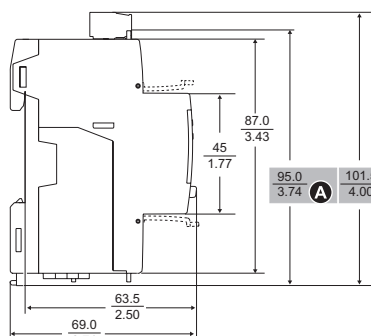
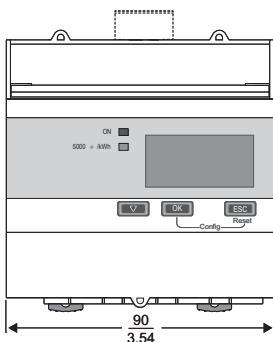

- cs** **A** Bez komunikace  
**B** S komunikací
- da** **A** Uden kommunikationsport  
**B** Med kommunikationsport
- fi** **A** Tiedonsiirtokyvyytön  
**B** Tiedonsiirtokyvyyinen
- hu** **A** Kommunikáció nélkül  
**B** Kommunikációval
- nl** **A** Zonder communicatie  
**B** Met communicatie
- no** **A** Uten kommunikasjon  
**B** Med kommunikasjon
- pl** **A** Bez układu komunikacji  
**B** Z układem komunikacji
- sv** **A** Utan kommunikation  
**B** Med kommunikation

## ⚠ NEBEZ PEČÍ / FARE / VAARA / VESZ ÉLY / GEVAAR / FARE / ZAGRO ŻENIE / FARA

### NEBEZPEČÍ ÚRAZU ELEKTRICKÝM PROUDEM, VÝBUCHU NEBO VZPLANUTÍ ELEKTRICKÉHO OBLOUKU

- Používejte vhodné osobní ochranné pomůcky (OOP) a při práci na elektrických zařízeních dodržujte bezpečnostní opatření. Viz norma NFPA 70E v USA nebo příslušné místní normy.
- Před prací na tomto zařízení vypněte všechny jeho zdroje napájení, jakož i vybavení, v němž je zařízení nainstalováno.
- K ověření, zda je vypnuto veškeré napájení, vždy použijte snímač se správným jmenovitým napětím.
- Nepřekračujte maximální meze jmenovitých hodnot zařízení.
- Nepoužívejte toto zařízení pro kritické aplikace řízení nebo ochrany, kde se bezpečnost osob či zařízení spoléhá na činnost řídicího obvodu.
- Nikdy nezkratujte sekundární část napěťového transformátoru (VT).
- Nikdy nerozpojujte obvod transformátoru proudu (CT).
- Pro proudové vstupy vždy používejte uzemněné externí transformátory proudu (CT).

**Nedodržení těchto pokynů způsobí smrt nebo vážné zranění.**

### SÄHKÖISKUN, RÄJÄHDYKSEN TAI VALOKAAREN VAARA

- Käytä asianmukaisia henkilösuojaimia ja noudata turvallisia sähkötyökäytäntöjä. Noudata Yhdysvalloissa NFPA 70E -standardia ja muissa maissa sitä vastaavia paikallisia standardeja.
- Katkaise kaikki sähkönsyöttö tähän laitteeseen sekä laitteistoon, johon se on asennettu, ennen kuin työskentelet sen parissa.
- Varmista aina nimellisarvoltaan asianmukaisella jännitetunnistimella sähkövirran katkaisua.
- Älä ylitä laitteen enimmäisarja-arvoja.
- Tätä laitetta ei saa käyttää kriittisiin ohjauk- tai suojausovelluksiin, joiden kohdalla henkilöiden tai laitteistojen turvallisuus riippuu ohjauksiin toiminnasta.
- Älä koskaan anna jännitemuuntajan toisiopiirin joutua oikosulkuun.
- Älä koskaan avaa virtamuuntajan virtapiiriä.
- Virtatuloiksi on aina käytettävä maadoitettuja ulkoisia virtamuuntajia.

**Jos näitä ohjeita ei noudateta, seurauksena voi olla kuolema tai vakava vamma.**

### KANS OP ELEKTRISCHE SCHOK, ONTPLOFFING OF VLAMBOGEN

- Gebruik de juiste persoonlijke beschermingsmiddelen (PBM) en werk veilig. Raadpleeg NFPA 70E (voor de VS) of de lokaal geldende normen.
- Schakel de stroomtoevoer naar dit apparaat en de installatie waarin het apparaat is geïnstalleerd volledig uit voordat u eraan werkt.
- Controleer met een correct gespecificeerde spanningszoeker altijd goed of de stroomtoevoer volledig is uitgeschakeld.
- Ga niet boven de specificaties van het apparaat voor de maximumlimieten.
- Gebruik dit apparaat niet voor kritieke regel- of beveiligings toepassingen waarbij de veiligheid van mensen of machines afhankelijk is van de werking van het regelcircuit.
- De secundaire zijde van een spanningstransformator (VT) mag nooit worden kortgesloten.
- Een stroomtransformator (CT) mag geen open circuit hebben.
- Gebruik altijd geaarde externe CT's voor stroomingen.

**Als u deze aanwijzingen niet opvolgt, heeft dit ernstig letsel of de dood tot gevolg.**

### RYZKO PORAŻENIA PRĄDEM, WYBUCHU LUB ŁUKU ELEKTRYCZNEGO

- Należy stosować odpowiednie środki ochrony osobistej (PPE) oraz postępować zgodnie z praktykami bezpiecznej pracy przy urządzeniach elektrycznych. Zapoznaj się z normą NFPA 70E w Stanach Zjednoczonych lub z odpowiadającymi jej normami lokalnymi.
- Przed przystąpieniem do prac należy odłączyć zasilanie tego oraz urządzeń, w których jest zainstalowane.
- Zawsze należy używać próbnika napięcia o odpowiednich parametrach, aby sprawdzić, czy zasilanie jest całkowicie wyłączone.
- Nie wolno przekroczyć maksymalnych wartości znamionowych próbnika.
- Tego urządzenia nie wolno używać do najważniejszych zastosowań kontrolnych lub ochronnych, gdzie bezpieczeństwo człowieka lub sprzętu zależy od działania obwodu sterującego.
- Nie należy zwierać uzwojenia wtórnego transformatora napięcia (VT).
- Nie wolno dopuścić do przerwania obwodu przekładnika prądowego (CT).
- Zawsze należy używać uziemionych przekładników prądowych dla prądu wejściowego.

**Niestosowanie się do niniejszych zaleceń grozi śmiercią lub poważnymi obrażeniami ciała.**

- cs** 1. Před prací na tomto zařízení vypněte všechny jeho zdroje napájení, jakož i vybavení, v němž je zařízení nainstalováno.
2. K ověření, zda je vypnuto veškeré napájení, vždy použijte snímač se správným jmenovitým napětím.

- da** 1. Afbryd alle enhedens strømforsyninger samt det udstyr, den er installeret i, før der arbejdes på den.
2. Anvend altid en spændingsmåler med korrekte specifikationer til at bekræfte, at strømmen er afbrudt.

- fi** 1. Katkaise kaikki sähkönsyöttö tähän laitteeseen sekä laitteistoon, johon se on asennettu, ennen kuin työskentelet sen parissa.
2. Varmista aina nimellisarvoltaan asianmukaisella jännitetunnistimella sähkövirran katkaisua.

- nu** 1. Mielőtt az eszközön munkát végezne, kapcsolja ki az eszköz és az azzal működtetett berendezések tápellátását.
2. Minden esetben megfelelő minősítésű feszültségmérővel győződjön meg az áramtalanításról.

- nl** 1. Schakel de stroomtoevoer naar dit apparaat en de installatie waarin het apparaat is geïnstalleerd volledig uit voordat u eraan werkt.
2. Controleer met een correct gespecificeerde spanningszoeker altijd goed of de stroomtoevoer volledig is uitgeschakeld.

- no** 1. Koble fra all strøm til denne enheten og til utstyret den er installert i, før du utfører arbeid på den.
2. Bruk alltid en spenningsføler med riktig merkespenning for å bekrefte at all strøm er koblet fra.

- pl** 1. Przed przystąpieniem do prac należy odłączyć zasilanie tego oraz urządzeń, w których jest zainstalowane.
2. Zawsze należy używać próbnika napięcia o odpowiednich parametrach, aby sprawdzić, czy zasilanie jest całkowicie wyłączone.

- sv** 1. Stäng av all strömförsörjning till enheten och utrustningen där den var installerad förut innan arbete påbörjas på den.
2. Använd alltid en lämplig spänningskontrollerare för att kontrollera att all strömförsörjning är avstängd.

### RISIKO FOR ELEKTRISK STØD, EKSPLOSION ELLER LYSBUE

- Anvend passende personlige værnemidler (PPE), og overhold praksis for sikkert el-arbejde. Se NFPA 70E i USA eller gældende lokale standarder.
  - Afbryd alle enhedens strømforsyninger samt det udstyr, den er installeret i, før der arbejdes på den.
  - Anvend altid en spændingsmåler med korrekte specifikationer til at bekræfte, at strømmen er afbrudt.
  - Overskrid ikke enhedens specifikationer for maksimumgrænser.
  - Anvend ikke denne enhed til kritisk styring eller beskyttelse, hvor personsikkerhed eller sikkerhed for udstyr afhænger af funktionen af styrekredsløbet.
  - Kortslut aldrig den sekundære side på en spændingstransformer (VT).
  - Lad aldrig kredsløbet i en strømtransformer (CT) være åbent.
  - Brug altid jordede, eksterne CT'er til strømtilførsel.
- Manglende overholdelse af disse instruktioner resulterer i dødsfald eller alvorlig personskade.**

### ÁRAMÜTÉS, ROBBANÁS VAGY ÍVHÚZÁS VESZÉLYE

- Használjon megfelelő személyi védőfelszerelést és kövesse a biztonságos munkavégzés szabályait. További információkat az Egyesült Államokban az NFPA 70E szabványban, illetve a vonatkozó helyi szabványokban talál.
- Mielőtt az eszközön munkát végezne, kapcsolja ki az eszköz és az azzal működtetett berendezések tápellátását.
- Minden esetben megfelelő minősítésű feszültségmérővel győződjön meg az áramtalanításról.
- Tartsa be a berendezés maximális határértékeire vonatkozó előírásokat.
- Ne használja a berendezést olyan kritikus vezérlési vagy védelmi célból, ahol az emberek vagy berendezések védelme a vezérlőáramkör működését igényli.
- Soha ne zárja rövidre egy feszültségváltó (VT) szekunder tekercsét.
- Soha ne bontsa az áramváltó körét (CT).
- Az árambemenetekre mindig földelt külső áramváltót használjon.

**Az utasítások figyelmen kívül hagyása halálhoz vagy súlyos sérüléshez vezet.**

### FARE FOR ELEKTRISK STØT, EKSPLOSION, ELLER LYSBUEDANNELSE

- Bruk egnet personlig verneutstyr og følg sikker elektrisk arbeidspraksis. Se NFPA 70E i USA eller gjeldende lokale standarder.
- Koble fra all strøm til denne enheten og til utstyret den er installert i, før du utfører arbeid på den.
- Bruk alltid en spenningsføler med riktig merkespenning for å bekrefte at all strøm er koblet fra.
- Ikke overskrid enhetens spesifiserte maksimumsverdier.
- Ikke bruk denne enheten til kritisk kontroll eller beskyttelse der sikkerheten til mennesker eller utstyr er avhengig av at styrekretsen er i drift.
- Kortslut aldri sekundærsiden på en spenningstransformator (VT).
- Bryt aldri kretsen til en strømtransformator (CT).
- Bruk alltid jordede eksterne strømtransformatorer for strømningangene.

**Hvis disse instruksjonene ikke blir fulgt, vil det føre til dødsfall eller alvorlig personskade.**

### FARA FÖR ELCHOCK, EXPLOSION ELLER LJUSBÄGE

- Använd lämplig personlig skyddsutrustning (PPE) och följ praxis för säkert arbete med el. Se NFPA 70E i USA eller tillämpliga lokala standarder.
- Stäng av all strömförsörjning till enheten och utrustningen där den var installerad förut innan arbete påbörjas på den.
- Använd alltid en lämplig spänningskontrollerare för att kontrollera att all strömförsörjning är avstängd.
- Överskrid inte enhetens märkning för maxgränser.
- Använd inte denna enhet för kritisk mätning eller skyddstillämpningar där säkerheten för personal eller utrustning är beroende av styrenhetens drift.
- Kortslut aldrig sekundärsidan på en spänningstransformator (VT).
- Gör aldrig avbrott i en strömtransformator (CT).
- Använd alltid jordade externa strömtransformatorer för strömingångar.

**Om dessa instruktioner inte följs kan det leda till dödsfall eller allvarlig personskada.**

# 4 Přehled / Oversigt / Yleiskatsaus / Áttekintés / Beschrijving / Oversikt / Omówienie / Översikt

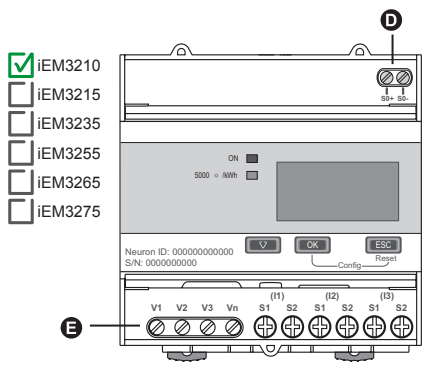
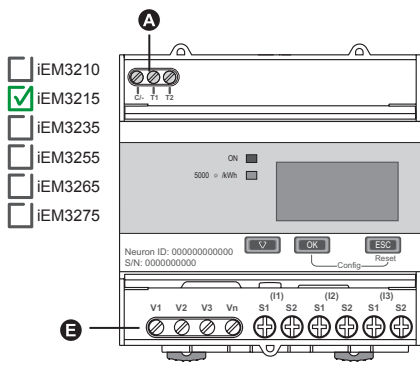
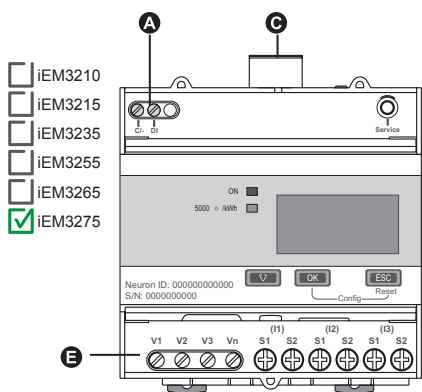
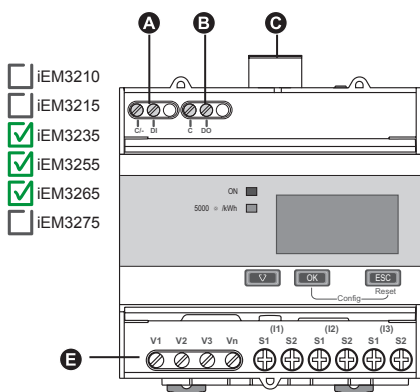

- iEM3210
- iEM3215
- iEM3235
- iEM3255
- iEM3265
- iEM3275

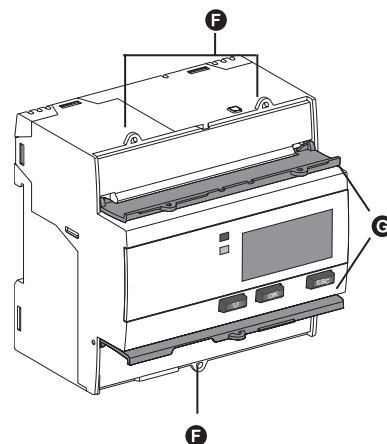

**cs**

- A** Digitální vstup
- B** Digitální výstup
- C** Komunikační porty
- D** Výstup impulzů
- E** V1 - V3, Vn, I1 - I3
- F** Místa plomb (3)
- G** Plombovatelné kryty (2)

**da**

- A** Digital indgang
- B** Digital udgang
- C** Kommunikationsport
- D** Impulsudgang
- E** V1 - V3, Vn, I1 - I3
- F** Forsegingspunkter (3)
- G** Afdækninger, der kan forsegles (2)

**fi**

- A** Digitaalitulo
- B** Digitaalilähtö
- C** Tiedonsiirtoportti
- D** Pulssilähtö
- E** V1 - V3, Vn, I1 - I3
- F** Sinetöintipaikat (3)
- G** Sinetöitävät kannet (2)

**hu**

- A** Digitális bemenet
- B** Digitális kimenet
- C** Kommunikációs port
- D** Impulzuskiemenet
- E** V1 - V3, Vn, I1 - I3
- F** Lezárási pontok (3)
- G** Zárható fedelek (2)

**nl**

- A** Digitale ingang
- B** Digitale uitgang
- C** Communicatiepoort
- D** Pulsuitgang
- E** V1 - V3, Vn, I1 - I3
- F** Afsluitpunten (3)
- G** Afsluitbare deksels (2)

**no**

- A** Digital inngang
- B** Digital utgang
- C** Kommunikasjonsport
- D** Pulsutgang
- E** V1 - V3, Vn, I1 - I3
- F** Forsegingspunkter (3)
- G** Forseggbare deksler (2)

**pl**

- A** Wejście cyfrowe
- B** Wyjście cyfrowe
- C** Port komunikacyjny
- D** Wyjście impulsów
- E** V1 - V3, Vn, I1 - I3
- F** Miejsca plombowania (3)
- G** Plombowane pokrywy (2)

**sv**

- A** Digital ingång
- B** Digital utgång
- C** Kommunikationsport
- D** Pulsutgång
- E** V1 - V3, Vn, I1 - I3
- F** Plomberingspunkter (3)
- G** Plomberingsbara skydd (2)

# 5 Instalace / Installation / Asennus / Beüzemelés / Installatie / Installasjon / Instalacja / Installation

- iEM3210
- iEM3215
- iEM3235
- iEM3255
- iEM3265
- iEM3275

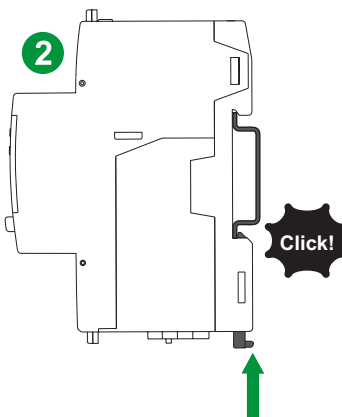
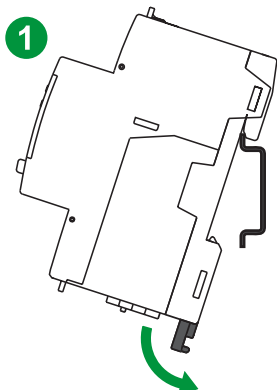

# 6 Zapojení / Kabelføring / Kyt Kentä / Vezetékezés / Bedrading / Ledningsføring / Okablowanie / Inkoppling

iEM3210  iEM3215  iEM3235  iEM3255  iEM3265  iEM3275

DI, DO, C, C/-, T1, T2	1.5 mm <sup>2</sup> / 16 AWG	0.5 Nm / 4.4 in-lb	6 mm / 0.23 in
S0+, S0-	2.5 mm <sup>2</sup> / 14 AWG	0.5 Nm / 4.4 in-lb	7 mm / 0.28 in
V1, V2, V3, Vn	2.5 mm <sup>2</sup> / 14 AWG	0.5 Nm / 4.4 in-lb	8 mm / 0.31 in
I1, I2, I3	6 mm <sup>2</sup> / 10 AWG	0.8 Nm / 7.0 in-lb	8 mm / 0.31 in
RS-485, Lon, M-Bus	2.5 mm <sup>2</sup> / 14 AWG	0.5 Nm / 4.4 in-lb	7 mm / 0.28 in

IEC			
ANSI			

## Digitální vstup / Digital indgang / Digitaalitulo / Digitális bemenet / Digitale ingang / Digital inngang / Wejście cyfrowe / Digital ingång

iEM3210  iEM3215  iEM3235  
 iEM3255  iEM3265  iEM3275

11 – 40 V DC

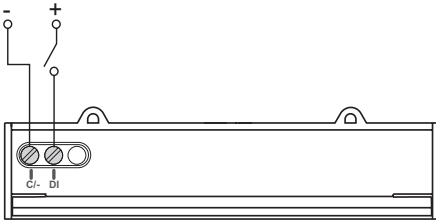

iEM3210  iEM3215  iEM3235  
 iEM3255  iEM3265  iEM3275

11 – 40 V DC

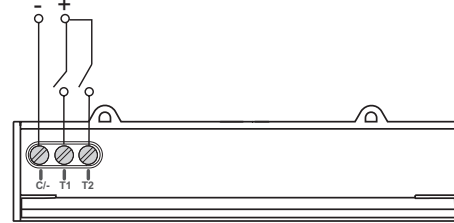

## Výstup impulzů / Impulsudgang / Pulssilähtö / Impulzuskimenet / Pulsuitgang / Pulsutgang / Wyjście impulsów / Pulsutgång

iEM3210  iEM3215  iEM3235  iEM3255  iEM3265  iEM3275

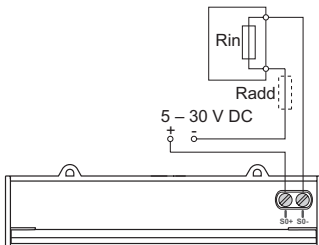

- cs** • Impulzový výstup signalizuje primární spotřebu s ohledem na poměry transformátoru.  
 • Lze jej přímo připojit na vstup 24 V (= <30 V) na Zelio nebo Twido PLC.  
 • Pro ostatní koncentrátory: je-li  $V / R_{in} > 15$  mA, přidejte odpor  $R_{add} = (V / 0,01) - R_{in} \Omega$
- fi** • Pulssilähtö ilmaisee ensisijaista kulutusta ottamalla huomioon muutosuhteet.  
 • Se voidaan liittää suoraan Zelion tai Twido PLC:n 24 V DC (<30 V DC) tuloon.  
 • Muut keskitimet: jos  $V DC / R_{in} > 15$  mA, lisää vastus  $R_{add} = (V DC / 0,01) - R_{in} \Omega$
- nl** • De pulsuitgang toont het primaire verbruik met inachtneming van de transformatieverhoudingen.  
 • Deze kan rechtstreeks verbonden worden met een ingang van 24 V gelijkstroom (< 30 V gelijkstroom) op een Zelio of Twido PLC.  
 • Voor andere concentratoren geldt: als  $V$  gelijkstroom /  $R_{in} > 15$  mA voegt u een resistor toe ( $R_{add} = (V \text{ gelijkstroom} / 0,01) - R_{in} \Omega$ ).
- pl** • Liczba impulsów wskazuje podstawowe zużycie energii z uwzględnieniem współczynników transformatora.  
 • Można je połączyć bezpośrednio do wejścia 24 V DC (< 30 V DC) urządzeń Zelio lub Twido PLC.  
 • W przypadku innych koncentratorów, jeśli  $V DC / R_{in} > 15$  mA, należy dodać rezystor  $R_{add} = (V DC / 0,01) - R_{in} \Omega$ .

- da** • Impulsudgangen viser det primære forbrug med indregning af transformerforhold.  
 • Den kan direkte tilsluttes en 24 V DC (<30 V DC) indgang på en Zelio- eller Twido-PLC.  
 • For andre koncentratorer: Hvis  $V DC / R_{in} > 15$  mA, skal der tilføjes en modstand,  $R_{add} = (V DC / 0,01) - R_{in} \Omega$
- hu** • Az impulzuskimenet a primer fogyasztást jelzi az áttétel figyelembevételével.  
 • Közvetlenül csatlakoztatható Zelio vagy Twido PLC 24 V DC (< 30 V DC) bemenetéhez.  
 • Más koncentrátorok esetén ha a  $V DC / R_{in} > 15$  mA, adjon hozzá egy  $R_{add} = (V DC / 0,01) - R_{in} \Omega$  ellenállást.
- no** • Pulsutgangen angir det primære forbruket med hensyn til transformatorforhold.  
 • Den kan kobles direkte til en 24 V DC (< 30 V DC) inngang på en Zelio eller Twido PLS.  
 • For andre konsentratorer, hvis  $V DC / R_{in} > 15$  mA, legg til en motstandskomponent  $R_{add} = (V DC / 0,01) - R_{in} \Omega$
- sv** • Pulsutgången visar den primära förbrukningen med tanke på transformatorförhållanden.  
 • Den kan anslutas direkt till en 24 DC-ingång (< 30 V DC) på en Zelio- eller Twido PLC.  
 • För andra koncentratorer: Om  $V DC / R_{in} > 15$  mA så måste en resistor  $R_{add} = (V DC / 0,01) - R_{in} \Omega$  läggas till.

## Digitální výstup / Digital udgang / Digitaalilähtö / Digitális kimenet / Digitale utgang / Digital utgang / Wyjście cyfrowe / Digital utgång

iEM3210  iEM3215  iEM3235  iEM3255  iEM3265  iEM3275

5 – 40 V DC

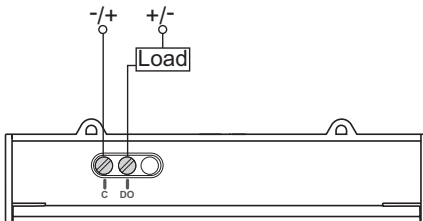

- cs** Digitální výstup je nezávislý na polaritě.
- fi** Digitaalilähtö on napaisuudesta riippumaton.
- nl** De digitale uitvoer is niet van polariteit afhankelijk.
- pl** Wyjście cyfrowe jest wyjściem bez określonej biegunowości.
- da** Den digitale udgang er polaritetsuafhængig.
- hu** A digitális kimenet polaritástól független.
- no** Den digitale utgangen er uavhengig av polaritet.
- sv** Den digitala utmatningen är oberoende av polaritet.

## Modbus / BACnet RS-485

- iEM3210    iEM3215    iEM3235  
 iEM3255    iEM3265    iEM3275

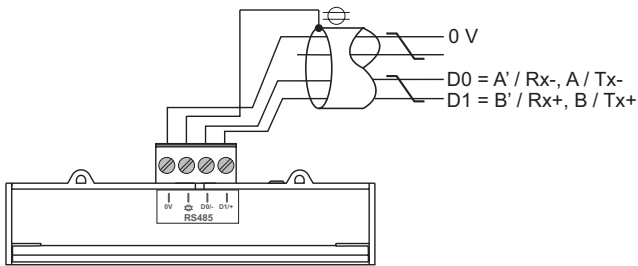

## LonWorks / M-Bus

- iEM3210    iEM3215    iEM3235  
 iEM3255    iEM3265    iEM3275

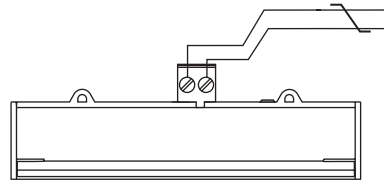

- cs** Porty Lon a M-Bus jsou nezávislé na polaritě.  
**da** Portene Lon og M-Bus er polaritetsuafhængige.  
**fi** Lon- ja M-Bus-portit ovat napaisuudesta riippumattomia.  
**hu** A Lon és M-Bus portok polaritásfüggetlenek.  
**nl** De Lon- en M-Bus-poorten zijn niet van polariteit afhankelijk.  
**no** Lon- og M-Bus-portene er uavhengige av polaritet.  
**pl** Porty Lon i M-Bus nie mają określonej biegunowości.  
**sv** Portarna Lon och M-Bus är oberoende av polaritet.

## Kabeláž soustavy elektrické sítě / Kabelföring for strømforsyning / Virtajärjestelmän kytkentä / Hálózat vezetékvezetése / Bedrading van stroomtoevoer / EI-systemets ledningsnett / Okablowanie układu zasilania / Inkoppling av strömförsörjning

- cs**  
**A** Pojistky 250 mA a odpojovač  
**B** Zkratovací blok  
**C** Primární pojistky VT a odpojovač  
 ♦ indikuje zapojení pro vyváženou soustavu  
 Jasně označte mechanismus odpojovacího obvodu zařízení a nainstalujte jej v blízkém dosahu obsluhy.  
 Pojistky a jističe musejí mít jmenovité hodnoty pro instalační napětí a být dimenzovány pro dostupný poruchový proud.  
 Pojistka pro nulování je nezbytná, není-li zdrojové nulování uzemněno.
- da**  
**A** 250 mA sikringer og afbryder  
**B** Kortslutningsklemrække  
**C** Sikringer på primær VT-side og afbryder  
 ♦ angiver kabelföring for et balanceret system  
 Afmærk enhedens afbrydermekanisme tydeligt, og installer den inden for nem rækkevidde af operatøren.  
 Sikringer og afbrydere skal være specificeret til installationsspændingen og dimensioneret til den tilgængelige fejlstrøm.  
 Der kræves en stelsikring, hvis enhedens stel ikke er jordforbundet.
- fi**  
**A** 250 mA:n sulakkeet / katkaisin  
**B** Oikosulkupala  
**C** Jännitemuuntajan ensiösulakkeet ja katkaisin  
 ♦ osoittaa tasapainotetun järjestelmän kytkentää  
 Merkitse laitepiirin katkaisumekanismi selkeästi ja asenna se paikkaan, johon käyttäjä yltää helposti.  
 Sulakkeet ja katkaisijat on mitoittava asennusjännitteen ja mahdollisen vikavirran mukaan.  
 Nollajohtimen sulake tarvitaan, jos lähteen nollajohtinta ei ole maadoitettu.
- hu**  
**A** 250 mA olvadóbiztosító/szétkapcsoló  
**B** Rövidre záró eszköz  
**C** VT elsődleges olvadóbiztosítók és szétkapcsoló  
 ♦ kiegyensúlyozott rendszer vezetékvezetését jelzi  
 Egyértelműen jelölje meg a berendezés szétkapcsoló áramkörének mechanizmusát, és olyan helyre szerelje, ahol az üzemeltető könnyen elérheti.  
 Az olvadóbiztosítók és megszakítók értékeinek meg kell felelniük a beüzemelési feszültségnek és az esetleges hibaáramnak.  
 Ha a forrás nullavezeték nem földelt, a nullavezetékén olvadóbiztosítóra van szükség.
- nl**  
**A** Zekeringen 250 mA en scheidingschakelaar  
**B** Kortsluitblok  
**C** Primaire VT-zekeringen en scheidingschakelaar  
 ♦ geeft de bedrading aan voor een gebalanceerd systeem  
 Voorzie het scheidingsmechanisme van het apparaat van een duidelijk label en installeer het in het onmiddellijke bereik van de operator.  
 Zekeringen en stroomonderbrekers moeten de juiste specificaties hebben voor de installatiespanning en de kortsluitstroom.  
 Als de nulleder van de stroomtoevoer niet is geaard, is een zekering voor de nulleder noodzakelijk.
- no**  
**A** 250 mA sikringer og skillebryter  
**B** Kortslutningsbro  
**C** VT primærsikringer og skillebryter  
 ♦ indikerer ledningsnett for et balansert system  
 Mekanismen til enhetens frakoblingskrets skal merkes tydelig og installeres innenfor operatørens rekkevidde.  
 Sikringer og effektbrytere må være godkjent for installasjonsspenningen og dimensjonert for den tilgjengelige feilstrommen.  
 Sikring for nøytral er nødvendig hvis kildenøytral ikke er jordat.
- pl**  
**A** Bezpieczniki 250 mA i odłącznik  
**B** Skrzynka zaciskowa  
**C** Główne bezpieczniki i odłącznik transformatora napięcia  
 ♦ Przedstawia okablowanie układu zrównoważonego  
 Wyraźnie oznacz mechanizm obwodu odłączającego urządzenia i zamontuj go w miejscu łatwo dostępnym dla operatora.  
 Bezpieczniki i wyłączniki muszą być przystosowane do napięcia instalacji oraz prądu zwarcia.  
 Bezpiecznik na przewodzie neutralnym jest wymagany, gdy przewód neutralny źródła napięcia nie jest uziemiony.
- sv**  
**A** 250 mA säkringar och urkopplingskontakt  
**B** Kortslutningsdon  
**C** VT primärsäkringar och urkopplingskontakt  
 ♦ indikerer inkoppling för ett balanserat system  
 Märk tydligt upp urkopplingskontakten om monterar den på ett ställe som efterföljande operatör lätt kan nå.  
 Säkringar och krets brytare måste märkas med installationsspänningen samt dimensioneras efter den möjliga felströmmen.  
 Säkring för nollan krävs om källans nolla inte är jordad.

## 1PH

- iEM3210    iEM3215    iEM3235    iEM3255    iEM3265    iEM3275

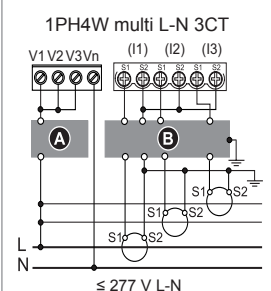
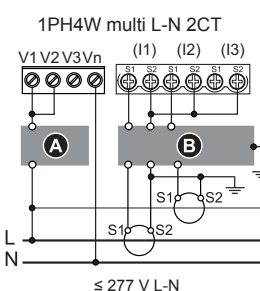
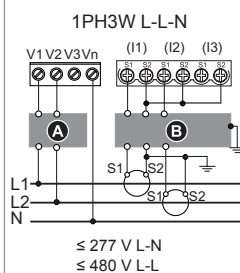
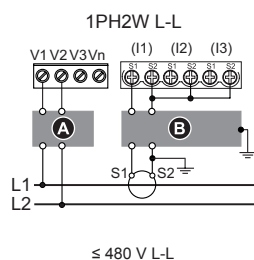
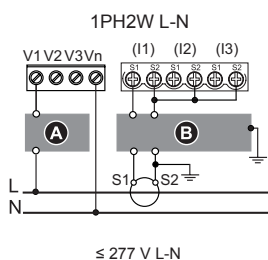

### 3PH3W

- iEM3210
  iEM3215
  iEM3235
  iEM3255
  iEM3265
  iEM3275

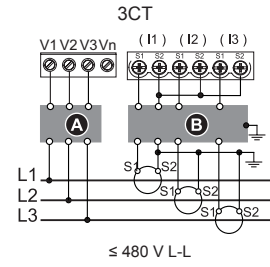
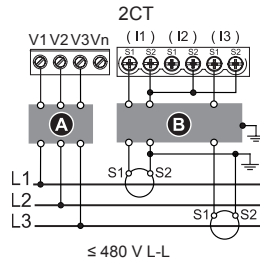
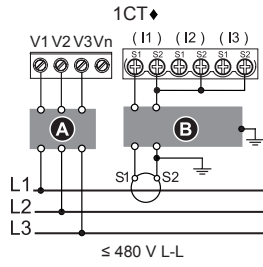

### 3PH4W

- iEM3210
  iEM3215
  iEM3235
  iEM3255
  iEM3265
  iEM3275

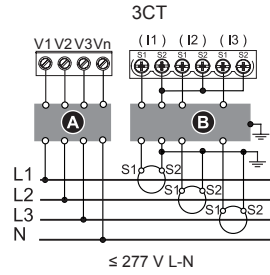
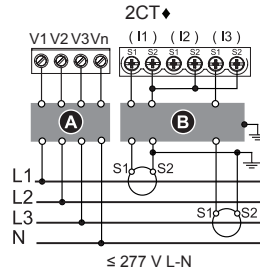
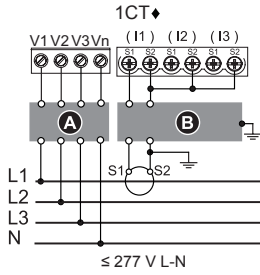

### 3PH3W

- iEM3210
  iEM3215
  iEM3235
  iEM3255
  iEM3265
  iEM3275

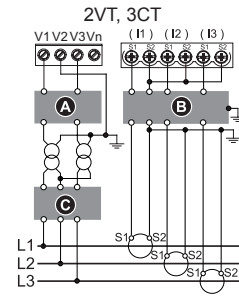
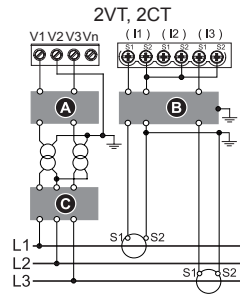
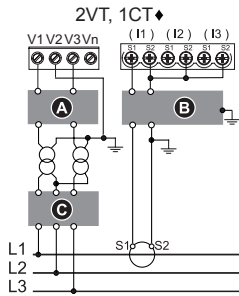

### 3PH4W

- iEM3210
  iEM3215
  iEM3235
  iEM3255
  iEM3265
  iEM3275

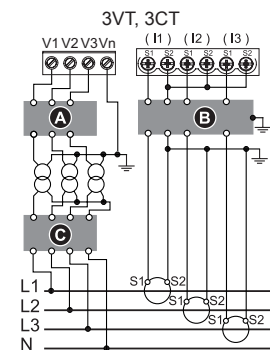
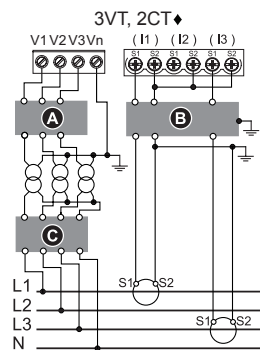
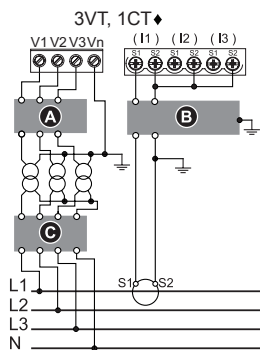

# 7 Přehled displeje / Displayoversigt / Näytön yleiskatsaus / Kijelző áttekintése / Beschrijving scherm / Displayoversigt / Opis ekranu / Displayöversikt

✓ iEM3210 ✓ iEM3215 ✓ iEM3235 ✓ iEM3255 ✓ iEM3265 ✓ iEM3275

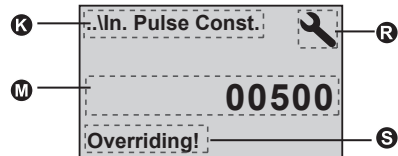
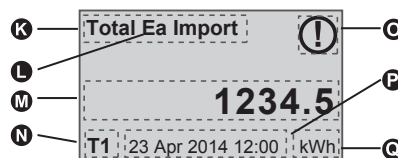
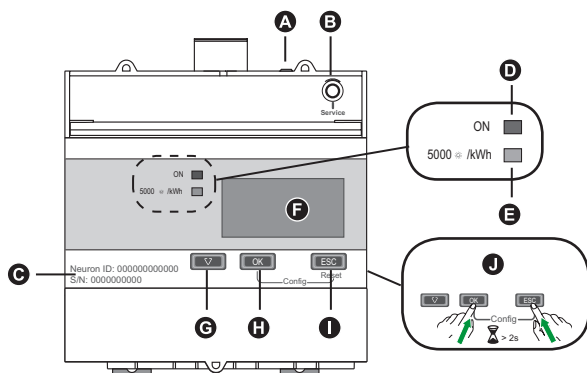

## CS

- A** Indikátory komunikace
- B** Servisní kólk LonWorks (iEM3275)
- C** LonWorks Neuron ID / sekundární identifikace M-Bus
- D** Indikátor stavu: svítí / nesvítí / chyba
- E** Indikátor energetických impulzů (5000 bliknutí / kWh)
- F** Displej pro měření a konfiguraci
- G** Procházení obrazovek nebo seznamu možností
- H** Potvrzení zadání nebo přístup k dalším obrazovkám
- I** Storno a návrat na předchozí obrazovku
- J** Stisknutím a přidržím OK + ESC přejdete do konfiguračního režimu
- K** Měření / parametr
- L** Ea / Er = aktivní / reaktivní energie
- M** Hodnota / nastavení
- N** Aktivní tarif
- O** Ikona signalizující nenastavené datum/čas (iEM3210)
- P** Datum a čas
- Q** Jednotky
- R** Ikona konfiguračního režimu
- S** Indikuje, že dané nastavení ovlivní Multi Tariffs (multitarify)

## da

- A** Kommunikations-LED
- B** Servicestift til LonWorks (iEM3275)
- C** LonWorks Neuron ID/sekundært M-Bus-id
- D** Status-LED: tændt/slukket/fej
- E** Energiimpuls-LED (5000 blink/kWh)
- F** Display til måling og konfiguration
- G** Rul gennem skærme eller en valgliste
- H** Bekræft indtastning, eller gå til flere skærme
- I** Annuller, og vend tilbage til forrige skærm
- J** Tryk og hold OK + ESC nede for at gå til konfigurationstilstand
- K** Måling/Parameter
- L** Ea/Er = aktiv/reaktiv energi
- M** Værdi/Indstilling
- N** Aktiv tarif
- O** Ikon, der angiver manglende indstilling af dato/tidspunkt (iEM3210)
- P** Dato og klokkeslæt
- Q** Enheder
- R** Ikon til konfigurationstilstand
- S** Angiver, at indstillingen påvirker multitariffer

## fi

- A** Tiedonsiirron merkkivalo
- B** LonWorks-huoltoonasta (iEM3275)
- C** LonWorks Neuron -tunnus / M-Bus-toisiotunnus
- D** Tilan merkkivalo: päällä / pois / virhe
- E** Energiapulssin merkkivalo (5000 välähdystä / kWh)
- F** Näyttö mittausta ja konfigurointia varten
- G** Selaa näyttöjä tai valintojen luetteloa
- H** Vahvista syöte tai siirry muihin näyttöihin
- I** Peruuta ja palaa edelliseen näyttöön
- J** Pidä OK + ESC painettuina, jotta pääset konfigurointitilaan
- K** Mittaus / Parametri
- L** Ea / Er = aktiivinen / reaktiivinen energia
- M** Arvo / Asetus
- N** Aktiivinen tariffi
- O** Kuvake ilmoittaa, että päiväystä/ kellonaikaa ei ole asetettu (iEM3210)
- P** Päiväys ja kellonaika
- Q** Yksiköt
- R** Konfigurointitilan kuvake
- S** Osoittaa, että asetukset vaikuttaa monitariffeihin

## hu

- A** Kommunikációs LED
- B** LonWorks szervizgomb (iEM3275)
- C** LonWorks Neuron ID/M-Bus másodlagos azonosító
- D** Állapotjelző LED: be / ki / hiba
- E** Energiaimpulzus-LED (5000 villanás / kWh)
- F** Mérés és konfigurációs kijelző
- G** Lehetőségek végiggörgetése a képernyőn
- H** Bevitt érték megerősítése vagy további képernyők megnyitása
- I** Törles és visszatérés az előző képernyőre
- J** A konfigurációs üzemmódba történő belépéshez tartsa lenyomva az OK + ESC gombokat
- K** Mérés/paraméter
- L** Ea/Er = aktív / meddő (reaktív) fogyasztás
- M** Érték/beállítás
- N** Aktív díjszabás
- O** A dátumot/ídtőt jelző ikon nincs beállítva (iEM3210)
- P** Dátum és idő
- Q** Mértékegységek
- R** Konfigurációs üzemmód ikon
- S** Azt jelzi, hogy a beállítás több díjszabásra is hatással van

## nl

- A** Communicatielampje
- B** LonWorks-onderhoudsaansluiting (iEM3275)
- C** LonWorks Neuron-ID/secondaire ID van de M-Bus
- D** Statuslampje: aan/uit/fout
- E** Energiepuls lampje (5000 x knipperen/kWh)
- F** Scherm voor meting en configuratie
- G** Door schermen of een lijst met opties bewegen
- H** Invoer bevestigen of meer schermen openen
- I** Annuleren en terugkeren naar vorige scherm
- J** Houd OK + ESC tegelijk ingedrukt om naar de configuratiefunctie te gaan
- K** Meting/parameter
- L** Ea/Er = actieve/reactieve energie
- M** Waarde/instelling
- N** Actief tarief
- O** Pictogram dat aangeeft dat de datum en tijd niet zijn ingesteld (iEM3210)
- P** Datum en tijd
- Q** Eenheden
- R** Pictogram voor configuratiefunctie
- S** Geeft aan dat de instelling van invloed is op meerdere tarieven

## no

- A** Indikator for kommunikasjon
- B** LonWorks service-PIN-kode (iEM3275)
- C** LonWorks Neuron-ID / M-Bus sekundær ID
- D** Statusindikator: på/av/feil
- E** Indikator med energiimpuls (5000 blink/kWh)
- F** Display for måling og konfigurasjon
- G** Bla gjennom skjermbilder eller en liste over alternativer
- H** Bekræft inntastning eller få tilgang til flere skjermbilder
- I** Avbryt og gå tilbake til forrige skjermbilde
- J** Trykk og hold OK + ESC for å gå inn i konfigurasjonsmodus
- K** Måling/parameter
- L** Ea/Er = aktiv/reaktiv energi
- M** Verdi/innstilling
- N** Aktiv tariff
- O** Ikon som angir at dato/klokkeslett ikke er angitt (iEM3210)
- P** Dato og klokkeslett
- Q** Enheter
- R** Ikon for konfigurasjonsmodus
- S** Viser at innstillingen påvirker multitariffer

## pl

- A** Dioda LED komunikacji
- B** Styk serwisowy LonWorks (iEM3275)
- C** Identyfikator LonWorks Neuron / dodatkowy identyfikator M-Bus
- D** Dioda LED stanu: wł. / wył. / błąd
- E** Dioda LED impulsów energii (5000 błysnięć / kWh)
- F** Wyświetlacz do pomiarów i konfiguracji
- G** Przewijaj ekrany lub listę opcji
- H** Potwierdź wprowadzone dane lub wyświetl więcej ekranów
- I** Anuluj i przejdź do poprzedniego ekranu
- J** Naciśnij i przytrzymaj przyciski OK + ESC, aby przejść do trybu konfiguracji
- K** Pomiar / parametr
- L** Ea / Er = energia czynna / bierna
- M** Wartość / ustawienie
- N** Aktywna taryfa
- O** Ikona wskazująca datę / czas nie jest ustawiona (iEM3210)
- P** Data i godzina
- Q** Jednostki
- R** Ikona trybu konfiguracji
- S** Wskazuje, że ustawienie wpływa na tryb wielotaryfowy

## sv

- A** Kommunikationslysdiod
- B** LonWorks service-PIN-kod (iEM3275)
- C** LonWorks Neuron ID/M-Bus sekundärt ID
- D** Statuslysdiod: på / av / fel
- E** Lysdiod för energiimpuls (5000 blinkningar / kWh)
- F** Display för mätning och konfiguration
- G** Bläddra mellan skärmar och lista på alternativ
- H** Bekräfta en inmatning eller gå till fler skärmar
- I** Avbryt och gå tillbaka till föregående skärm
- J** Håll OK + ESC intryckta för att gå in i konfigurationsläge
- K** Mätning / Parameter
- L** Ea / Er = aktiv / reaktiv energi
- M** Värde / Inställning
- N** Aktiv tariff
- O** Ikon som indikerar datum/tid är ej inställd (iEM3210)
- P** Datum och tid
- Q** Enheter
- R** Ikon för konfigurationsläge
- S** Indikerar att inställningen påverkar multitariffer

**Indikatory provozu / Drift-LED'er / Toiminnan merkkivalot / Működésjelző LED-ek / Lampjes op meter / Driftsindikatorer / Diody LED pracy / Driftslysdioder**

iEM3210  iEM3215  iEM3235  iEM3255  iEM3265  iEM3275

= Nesvítí / Slukket / Pois / Ki / UIT / AV / WYŁ / SLÄCKT

= Bliká / Blinker / Vilkkuu / Villog / Knippert / Blinker / Blyskanie / Blinkar

= Svítí / Tændt / Päällä / BE / AAN / PÅ / WL / TÄND

D	<input checked="" type="checkbox"/>	<input checked="" type="checkbox"/>	<input checked="" type="checkbox"/>	<input checked="" type="checkbox"/>	<input checked="" type="checkbox"/>	<input checked="" type="checkbox"/>	<b>i</b>
E	<input checked="" type="checkbox"/>	<input checked="" type="checkbox"/>	<input checked="" type="checkbox"/>	<input checked="" type="checkbox"/>	<input checked="" type="checkbox"/>	<input checked="" type="checkbox"/>	
<b>cs</b>	Vypnuto	Zapnuto, počítání neprobíhá	Zapnuto, počítání probíhá	Vnitřní chyba, počítání je zastaveno <sup>1</sup>	Abnormalita, počítání pokračuje <sup>1</sup>		<sup>1</sup> Viz část 11 - Odstraňování problémů
<b>da</b>	Afbrudt	Tilkoblet, tæller ikke	Tilkoblet, tæller	Intern fejl, tælling er stoppet <sup>1</sup>	Unormal, tælling fortsætter <sup>1</sup>		<sup>1</sup> Se afsnit 11 - Fejlfinding
<b>fi</b>	Pois	Päällä, ei mittaa	Päällä, mittaa	Sisäinen virhe, mittaus pysähtynyt <sup>1</sup>	Epänormaali, mittaus jatkuu <sup>1</sup>		<sup>1</sup> Katso osaa 11 - Vianetsintä
<b>hu</b>	Ki	Be, nincs számlálás	Be, számlálással	Belső hiba, a számlálás leállt <sup>1</sup>	Rendellenesség, a számlálás folytatódik <sup>1</sup>		<sup>1</sup> Lásd 11. fejezet – Hibaelhárítás
<b>nl</b>	Uit	Aan, zonder telling	Aan, met telling	Interne fout, telfunctie gestopt <sup>1</sup>	Abnormaal, telfunctie loopt door <sup>1</sup>		<sup>1</sup> Raadpleeg hoofdstuk 11: Probleemoplossing
<b>no</b>	Av	På, uten telling	På, med telling	Intern feil, telling har stoppet <sup>1</sup>	Unormal, telling fortsetter <sup>1</sup>		<sup>1</sup> Se kapittel 11 - Feilsøking
<b>pl</b>	Wył	Wł., brak zliczania	Wł., zliczanie	Błąd wewnętrzny, zliczanie zostało zatrzymane <sup>1</sup>	Nieprawidłowe działanie, zliczanie jest kontynuowane <sup>1</sup>		<sup>1</sup> Patrz rozdział 11 – Rozwiązywanie problemów
<b>sv</b>	Släckt	Tänd, mäter ej	Tänd, mäter	Internt fel, mätningen stoppad <sup>1</sup>	Avvikelse, mätningen fortsätter <sup>1</sup>		<sup>1</sup> Se avsnitt 11 - Felsökning

**Indikátor komunikace / Lysdiode for kommunikation / Tiedonsiirto - LED / Kommunikációs LED / Communicatielampje / Indikator for kommunikasjon / Dioda LED komunikacji / Kommunikationslysdiod**

**A Modbus / M-Bus / BACnet**

iEM3210  iEM3215  iEM3235  iEM3255  iEM3265  iEM3275

	<b>cs</b>	<b>da</b>	<b>fi</b>	<b>hu</b>	<b>nl</b>	<b>no</b>	<b>pl</b>	<b>sv</b>
<input checked="" type="checkbox"/>	Nesvítí: neaktivní	Slukket: inaktiv	Pois: inaktiivinen	Ki: inaktív	Uit: inactief	Av: inaktiv	Wył.: nieaktywny	Släckt: ej aktiv
<input checked="" type="checkbox"/>	Bliká: aktivní	Blinker: aktiv	Vilkkuu: aktiivinen	Villog: aktív	Knippert: actief	Blinker: aktiv	Blyskanie: aktywny	Blinkar: aktiv

**A LonWorks**

iEM3210  iEM3215  iEM3235  iEM3255  iEM3265  iEM3275

	<b>cs</b>	<b>da</b>	<b>fi</b>	<b>hu</b>	<b>nl</b>	<b>no</b>	<b>pl</b>	<b>sv</b>
<b>Provoz - červený / Service - Rød / Huolto - Punainen / Szerviz - piros / Onderhoud: rood / Service - Rød / Tryb serwisowy – czerwony / Service - Röd</b>								
<input checked="" type="checkbox"/>	Nesvítí: Zkonfigurováno - může být on-line či off-line	Slukket: Konfigureret - kan være online eller offline	Pois: Konfiguroitu - voi olla toiminnassa tai pois toiminnasta	Ki: Konfigurált - akár kapcsolatlan van, akár nincs	Uit: geconfigureerd - kan on- of offline zijn	Av: Konfigureret - kan være direktekoblet eller frakoblet	Wył.: Skonfigurowano - może być w trybie online lub offline	Släckt: Konfigurerad - kan vara online eller offline
<input checked="" type="checkbox"/>	Svítí: Nezkonfigurováno - bez aplikace, nebo Vadná externí paměť	Tændt: Ukonfigureret - ikke i brug eller Defekt eksternt hukommelse	Päällä: Konfiguroimaton - ilman sovellusta tai Viallinen ulkoinen muisti	Be: Nem konfigurált - alkalmazás nélkül, illetve Hibás külső memória	Aan: niet geconfigureerd - zonder toepassing, of defect extern geheugen	På: Ikke konfigureret - uten program, eller Defekt eksternt minne	Wł.: Nie skonfigurowano - brak eksploatacji lub Uszkodzenie pamięci zewnętrznej	Tänd: Ej konfigurerad - utan en applikation, eller Fel på det externa minnet
<input checked="" type="checkbox"/>	Bliká: Nezkonfigurováno - s aplikací	Blinker: Ukonfigureret - i brug	Vilkkuu: Konfiguroimaton - sovelluksen kanssa	Villog: Nem konfigurált - alkalmazással	Knippert: niet geconfigureerd - met toepassing	Blinker: Ikke konfigureret - med program	Blyskanie: Nie skonfigurowano - podczas eksploatacji	Blinkar: Ej konfigurerad - med en applikation
<b>Komunikace - zelený / Kommunikation - Grøn / Tiedonsiirto - Vihreä / Kommunikáció - zöld / Communicatie: groen / Kommunikasjon - Grønn / Komunikacja - zielony / Kommunikation - Grön</b>								
<input checked="" type="checkbox"/>	Nesvítí: neaktivní	Slukket: inaktiv	Pois: inaktiivinen	Ki: inaktív	Uit: inactief	Av: inaktiv	Wył.: nieaktywny	Släckt: ej aktiv
<input checked="" type="checkbox"/>	Bliká: aktivní	Blinker: aktiv	Vilkkuu: aktiivinen	Villog: aktív	Knippert: actief	Blinker: aktiv	Blyskanie: aktywny	Blinkar: aktiv

## 8 Úvodní nastavení hodin / Grundindstilling af ur / Kellon alkuasetus / Óra kezdeti beállítás / Eerste klokinstelling / Oppstartsinnstilling av klokke / Wstępne ustawienia zegara / Grundinställning av klocka

iEM3210  iEM3215  iEM3235  iEM3255  iEM3265  iEM3275

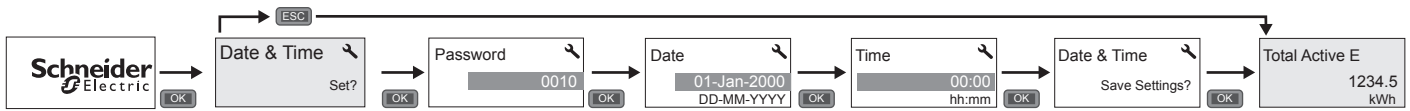

**cs** Tyto pokyny platí pouze pro počáteční zapnutí.

**da** Denne vejledning gælder kun, når enheden tændes første gang.

**fi** Nämä ohjeet koskevat vain ensimmäistä virran kytentää.

**hu** Ezek az utasítások csak az első bekapcsolásra vonatkoznak.

**nl** Deze instructies gelden alleen wanneer u de meter voor de eerste keer inschakelt.

**no** Disse instruksjonene gjelder bare første gangs oppstart.

**pl** Te instrukcje mają zastosowanie jedynie po pierwszym włączeniu.

**sv** Dessa instruktioner gäller endast när mätaren startas upp första gången.

## 9 Základní konfigurace / Grundlæggende konfiguration / Peruskonfigurointi / Alapkonfiguráció / Basisconfiguratie / Grunnleggende konfigurasjon / Konfiguracja podstawowa / Grundkonfiguration

iEM3210  iEM3215  iEM3235  iEM3255  iEM3265  iEM3275

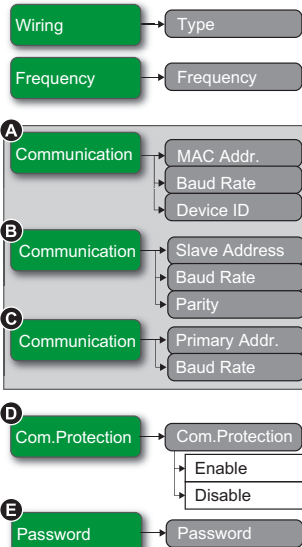

**cs** Vstupte do konfiguračního režimu a nakonfigurujte základní měření, komunikaci a nastavení zabezpečení (pokyny naleznete v části 7).

- A iEM3235
- B iEM3255
- C iEM3265
- D iEM3235 / iEM3255 / iEM3265 / iEM3275
- E Výchozí heslo = 0010

**da** Gå til konfigurationstilstand, og konfigurer grundlæggende indstilling af måling, kommunikation og sikkerhed (se vejledning i afsnit 7)

- A iEM3235
- B iEM3255
- C iEM3265
- D iEM3235 / iEM3255 / iEM3265 / iEM3275
- E Standardadgangskode = 0010

**fi** Siirry konfigurointitilaan ja konfiguroi mittauksen, tiedonsiirron sekä tietoturvan perusasetukset (katso ohjeet kohdasta 7)

- A iEM3235
- B iEM3255
- C iEM3265
- D iEM3235 / iEM3255 / iEM3265 / iEM3275
- E Oletussalasanana = 0010

**hu** Lépjén be a konfigurációs üzemmódba, és adja meg az alapvető mérési, kommunikációs és biztonsági beállításokat (az utasításokat a 7. pontban találja)

- A iEM3235
- B iEM3255
- C iEM3265
- D iEM3235 / iEM3255 / iEM3265 / iEM3275
- E Alapértelmezett jelszó: 0010

**nl** Ga naar de configuratiefunctie en configureer de basale meet-, communicatie- en beveiligingsinstellingen (raadpleeg hoofdstuk 7 voor instructies).

- A iEM3235
- B iEM3255
- C iEM3265
- D iEM3235 / iEM3255 / iEM3265 / iEM3275
- E Standaardwachtwoord = 0010

**no** Gå inn i konfigurasjonsmodus og konfigurer grunnleggende måling, kommunikasjon og sikkerhetsinstillinger (se instruksjoner i kapittel 7)

- A iEM3235
- B iEM3255
- C iEM3265
- D iEM3235 / iEM3255 / iEM3265 / iEM3275
- E Standardpassord = 0010

**pl** Przejdź do trybu konfiguracji i skonfiguruj ustawienia pomiaru podstawowego, układu komunikacji i bezpieczeństwa (aby uzyskać instrukcje, patrz rozdział 7)

- A iEM3235
- B iEM3255
- C iEM3265
- D iEM3235 / iEM3255 / iEM3265 / iEM3275
- E Hasło domyślne = 0010

**sv** Gå in i konfigurationsläge och konfigurera grundmätning, kommunikation och säkerhetsinställningar (se avsnitt 7 för instruktioner)

- A iEM3235
- B iEM3255
- C iEM3265
- D iEM3235 / iEM3255 / iEM3265 / iEM3275
- E Standardlösenord = 0010

## 10 Ověření / Bekræftelse / Vahvistus / Ellenörszés / Verificatie / Bekreftelse / Weryfikacja / Verifiering

iEM3210  iEM3215  iEM3235  iEM3255  iEM3265  iEM3275

**cs** Po provedení základní konfigurace přejděte na obrazovky dat v reálném čase a ověřte, že jsou odečtené hodnoty správné.

**da** Efter den grundlæggende konfiguration skal du gå til skærmene for realtidsdata og bekræfte, at aflæsningerne er korrekte.

**fi** Siirry peruskonfiguroinnin tekemisen jälkeen tosiaikaisiin datanäyttöihin ja varmista, että lukemat ovat oikeat.

**hu** Az alapvető konfiguráció elvégzését követően nyissa meg a valós idejű adatképernyőket, és ellenőrizze, hogy a leolvasott értékek helyesek-e.

**nl** Nadat u de basisconfiguratie hebt vastgelegd, gaat u naar de actuele schermen met gegevens en controleert u of de waarden correct zijn.

**no** Etter å ha utført grunnleggende konfigurasjon, gå til sanntidsdataskjerm bildene og bekræft at avlesningene er korrekte.

**pl** Po przeprowadzeniu konfiguracji podstawowej przejdź do ekranów danych w czasie rzeczywistym i sprawdź, czy odczyty są prawidłowe.

**sv** När grundkonfigurationen är utförd bör avläsningarna kontrolleras genom att gå till skärmen för realtidsdata.

# 11 Odstraňování problémů / Fejlfinding / Vianetsintä / Hibaelhárítás / Probleemoplossing / Feilsøking / Rozwiązywanie problemów / Felsökning

iEM3210
  iEM3215
  iEM3235
  iEM3255
  iEM3265
  iEM3275

**CS** Když indikatory ukazují chybu/abnormální situaci, přejděte na obrazovku diagnostiky a zjistěte diagnostický kód. Pokyny k navigaci displejem nebo provádění konfigurace viz část 7. Pokud problém přetrvává i po provedení všech níže uvedených pokynů, obraťte se na technickou podporu. POZNÁMKA: Ne všechny kódy se týkají všech modelů.

Kód	Popis	Možné řešení
-	Displej LCD nic nezobrazuje.	Zkontrolujte a upravte kontrast LCD.
-	Tlačítka nereagují na stisk.	Spusťte elektroměr znovu jeho vypnutím a opětovným zapnutím.
101	Měření se zastaví kvůli chybě EEPROM. Stisknutím <b>OK</b> zobrazte celkovou spotřebu energie.	Přejděte do konfiguračního režimu a proveďte Reset Config (reset konfigurace).
102	Měření se zastaví kvůli absenci kalibrační tabulky. Stisknutím <b>OK</b> zobrazte celkovou spotřebu energie.	Přejděte do konfiguračního režimu a proveďte Reset Config (reset konfigurace).
201	Měření pokračuje. Nastavení frekvence neodpovídá měřením frekvence.	Opravte nastavení frekvence podle jmenovité frekvence soustavy elektrické sítě.
202	Měření pokračuje. Nastavení zapojení neodpovídá vstupům zapojení.	Opravte nastavení zapojení podle vstupů zapojení.
203	Měření pokračuje. Sled fází je obrácen.	Zkontrolujte připojení vodičů a případně opravte nastavení zapojení.
204	Měření pokračuje. Celková aktivní energie negativní z důvodu nesprávného zapojení napětí a proudu.	Zkontrolujte zapojení vedení.
205	Měření pokračuje. Datum a čas byly resetovány kvůli výpadku napájení.	Nastavte datum a čas.
206	Měření pokračuje. Absence impulsu kvůli přetížení na výstupu energetických impulsů.	Zkontrolujte nastavení výstupu energetických impulsů.
207	Měření pokračuje. Abnormální funkce interních hodin.	Spusťte elektroměr znovu jeho vypnutím a opětovným zapnutím, pak resetujte datum a čas.

**da** Når lysdioderne angiver en fejl/unormal situation, kan du gå til diagnoseskærmen og finde diagnosekoden. Se afsnit 7 vedrørende vejledning til navigation i displayet eller udførelse af konfiguration. Såfremt problemet ikke løses efter udførelse af nedenstående instruktioner, skal du kontakte Teknisk Support. BEM/ERK: Det er ikke alle koder, som er relevante for alle modeller.

Kode	Beskrivelse	Mulig løsning
-	LCD-displayet er ikke synligt.	Kontrollér og justér LCD-kontrast.
-	Trykknapper fungerer ikke.	Genstart energimåleren ved at slukke og tænde den igen.
101	Måling stopper pga. en EEPROM-fejl. Tryk på <b>OK</b> for at vise det samlede energiforbrug.	Gå til konfigurationstilstand, og udfør Nulstil konfig (Reset Config).
102	Måleren stopper pga. manglende kalibreringstabel. Tryk på <b>OK</b> for at vise det samlede energiforbrug.	Gå til konfigurationstilstand, og udfør Nulstil konfig (Reset Config).
201	Måling fortsætter. Ingen match mellem frekvensindstilling og frekvensmålinger.	Korriger frekvensindstillingen i henhold til mærkefrekvensen for strømforsyningen.
202	Måling fortsætter. Ingen match mellem konfiguration af kabelføring og kabelindgange.	Korriger konfigurationen af kabelføringen ifølge kabelindgangene.
203	Måling fortsætter. Omvendt fasefølge.	Kontrollér kabeltilslutningerne, og korriger om nødvendigt konfigurationen af kabelføringen.
204	Målingen fortsætter. Total aktiv energi er negativ pga. forkerte spændings- og strømforbindelser.	Kontroller ledningsforbindelser.
205	Måling fortsætter. Dato og klokkeslæt er nulstillet pga. strømafbrydelse.	Indstil dato og klokkeslæt.
206	Måling fortsætter. Pulsen mangler pga. overbelastning af energipulsudgang.	Kontrollér indstillingen for energipulsudgangen.
207	Måling fortsætter. Unormal intern urfunktion.	Genstart energimåleren ved at slukke den og tænde den igen, og nulstil derefter dato og klokkeslæt.

**fi** Kun LED:t osoittavat virhettä/epännormaalia tilannetta, siirry diagnostiikkäkäyttöön ja etsi diagnostiikkakoodi. Osa 7 opastaa näytön lukemisessa tai konfiguroinnin suorituksessa. Jos ongelma ei poistu seuraavien ohjeiden noudattamisen jälkeenkään, ota yhteys tekniseen tukeen. HUOM: kaikki koodit eivät koske kaikkia malleja.

Koodi	Kuvaus	Mahdollinen ratkaisu
-	Nestekidenäyttö näkyy huonosti.	Tarkista ja säädä näytön kontrasti.
-	Painikkeet eivät toimi.	Käynnistä energiamittari uudelleen sammuttamalla ja kytkemällä se taas päälle.
101	Mittaus pysähtyy EEPROM-virheen vuoksi. Paina <b>OK</b> , jolloin näyttöön tulee kokonaisenergiankulutus.	Siirry konfigurointitilaan ja toteuta konfiguroinnin palautus (Reset Config).
102	Mittaus pysähtyy kalibroitautalukon puutteen vuoksi. Paina <b>OK</b> , jolloin näyttöön tulee kokonaisenergiankulutus.	Siirry konfigurointitilaan ja toteuta konfiguroinnin palautus (Reset Config).
201	Mittaus jatkuu. Taajuusasetukset ja taajuusmittaukset eivät vastaa toisiaan.	Korjaa taajuusasetukset virtajärjestelmän nimellistaajuuden mukaisiksi.
202	Mittaus jatkuu. Johdinasetukset ja johdintulot eivät vastaa toisiaan.	Korjaa johdinasetukset johdintulojen mukaisiksi.
203	Mittaus jatkuu. Vaihejärjestys on käänteinen.	Tarkista johdinliitännät ja korjaa tarvittaessa johdinasetukset.
204	Mittaus jatkuu. Kokonaispätöenergia on negatiivinen virheellisen jännitteen ja nykyisten kytkentöjen takia.	Tarkasta johdinkytkennät.
205	Mittaus jatkuu. Päiväys ja kellonaika ovat nollautuneet sähkökatkon vuoksi.	Aseta päiväys ja kellonaika.
206	Mittaus jatkuu. Pulssi puuttuu energiapulsstin lähdön ylikuormituksen vuoksi.	Tarkista energiapulsstin lähtöasetukset.
207	Mittaus jatkuu. Sisäinen kello toimii epänormaalisti.	Käynnistä energiamittari uudelleen sammuttamalla ja kytkemällä se taas päälle. Aseta sitten päiväys ja kellonaika.

**hu** Ha a LED-ek hibát vagy rendellenességet jeleznek, nyissa meg a diagnosztikai képernyőt és keresse ki a diagnosztikai kódot. A kijelzőn történő navigációra vagy a konfiguráció elvégzésére vonatkozó utasításokat a 7. fejezetben találja. Ha a probléma az alábbi utasítások elvégzését követően is fennáll, lépjen kapcsolatba a műszaki támogatással. MEGJEGYZÉS: Nem minden kód vonatkozik mindegyik típusra.

Kód	Leírás	Lehetséges megoldás
-	Az LCD-kijelzőn nem látszik semmi.	Ellenőrizze és állítsa be az LCD kontrasztját.
-	A nyomógombok nem működnek.	Indítsa újra a mérőt: kapcsolja ki, majd be.
101	A mérés EEPROM hiba miatt leáll. A teljes energiafogyasztás az <b>OK</b> megnyomásával megjeleníthető.	Lépjen konfigurációs üzemmódba, és törölje a konfigurációt (Reset Config).
102	A mérés kalibrációs tábla hiánya miatt leáll. A teljes energiafogyasztás az <b>OK</b> megnyomásával megjeleníthető.	Lépjen konfigurációs üzemmódba, és törölje a konfigurációt (Reset Config).
201	A mérés folytatódik. Eltérés van a frekvencia-beállítások és a frekvenciamérések között.	Javítsa ki a frekvencia-beállítást a hálózat névleges frekvenciája alapján.
202	A mérés folytatódik. Eltérés van a bekötési beállítások és a bekötött bemenetek között.	A bekötött bemeneteknek megfelelően javítsa a bekötési beállításokat.
203	A mérés folytatódik. A fázissorrend fordított.	Ellenőrizze a csatlakozásokat, és szükség szerint javítsa a bekötési beállításokat.
204	A mérés folytatódik. A teljes energia negatív a helytelen feszültség- és áramcsatlakoztatások miatt.	Ellenőrizze a bekötött csatlakozásokat.
205	A mérés folytatódik. A dátum és idő áramkimaradás miatt törlődött.	Állítsa be a dátumot és az időt.
206	A mérés folytatódik. Az energiaimpulzus-kimenet túlterhelése miatt kimaradó impulzus.	Ellenőrizze az energiaimpulzus kimeneti beállítását.
207	A mérés folytatódik. A belső óra működése rendellenes.	Indítsa újra a mérőt: kapcsolja ki, majd be, majd pedig törölje a dátumot és időt.

**nl** Als de lampjes een fout of abnormale toestand aangeven, gaat u naar het diagnosescherm en zoekt u de diagnosecode op. Raadpleeg hoofdstuk 7 voor instructies om door het scherm te bewegen of de configuratie vast te leggen. Als het probleem zich blijft voordoen nadat u de onderstaande instructies hebt uitgevoerd, neemt u contact op met de technische ondersteuning.  
OPMERKING: Niet alle codes gelden voor alle modellen.

Code	Beschrijving	Mogelijke oplossing
-	LCD-scherm niet zichtbaar.	Controleer het LCD-contrast en regel het zo nodig bij.
-	Drukknoppen werken niet.	Start de elektriciteitsmeter opnieuw door het apparaat uit en weer aan te zetten.
101	Meetfunctie stopt vanwege EEPROM-fout. Druk op <b>OK</b> om het totale energieverbruik weer te geven.	Ga naar de configuratiefunctie en voer de opdracht Reset Config uit.
102	Meetfunctie stopt vanwege gebrek aan kalibratietabel. Druk op <b>OK</b> om het totale energieverbruik weer te geven.	Ga naar de configuratiefunctie en voer de opdracht Reset Config uit.
201	Meetfunctie loopt door. Frequentie-instellingen en frequentiemetingen stemmen niet overeen.	Pas de frequentie-instellingen aan volgens de nominale frequentie van de stroomtoevoer.
202	Meetfunctie loopt door. Bedradingsinstellingen en -ingangen stemmen niet overeen.	Pas de bedradingsinstellingen aan volgens de ingangen.
203	Meetfunctie loopt door. Omgekeerde fasevolgorde.	Controleer de bedradingsaansluitingen en pas de bedradingsinstellingen zo nodig aan.
204	De meetfunctie wordt voortgezet. Totale actieve energie, negatief vanwege onjuiste spanning en stroomaansluitingen.	Controleer de draadaansluitingen.
205	Meetfunctie loopt door. Datum en tijd gereset vanwege een stroomstoring.	Stel de datum en tijd in.
206	Meetfunctie loopt door. Puls ontbreekt vanwege overbelasting op de energiepulsuitgang.	Controleer de instellingen voor de energiepulsuitgang.
207	Meetfunctie loopt door. Abnormale interne klokfunctie.	Start de elektriciteitsmeter opnieuw door het apparaat uit en weer aan te zetten en stel de datum en tijd vervolgens opnieuw in.

**no** Når indikatorlampene viser en feil / unormal situasjon, gå til diagnostikkjerm-bildet og finn diagnostikkoden. For instruksjoner om hvordan du navigerer på displayet eller utfører konfigurasjon, se kapittel 7. Hvis problemet vedvarer etter at du har fulgt instruksjonene nedenfor, ta kontakt med Teknisk kundestøtte. MERK: Ikke alle koder gjelder for alle modeller.

Kode	Beskrivelse	Mulig løsning
-	LCD-display kan ikke leses.	Sjekk og juster kontrastinnstillingene for LCD.
-	Feil med trykknapp.	Start energimåleren på nytt ved å slå strømmen av og på igjen.
101	Måling stopper på grunn av EEPROM-feil. Trykk på <b>OK</b> for å vise totalt energiforbruk.	Gå inn i konfigurasjonsmodus og implementer Reset Config.
102	Måling stopper på grunn av mangel på kalibreringstabell. Trykk på <b>OK</b> for å vise totalt energiforbruk.	Gå inn i konfigurasjonsmodus og implementer Reset Config.
201	Måling fortsetter. Misforhold mellom frekvensinnstillinger og frekvensmålinger.	Korriger frekvensinnstillinger i henhold til el-systemets nominelle frekvens.
202	Måling fortsetter. Misforhold mellom ledningsinnstillinger og ledningsinnganger.	Korriger ledningsinnstillinger i henhold til ledningsinnganger.
203	Måling fortsetter. Fasesekvens i revers.	Sjekk ledningsforbindelser og korriger ledningsinnstillinger ved behov.
204	Måling fortsetter. Sum aktiv energi er negativ på grunn av feil spennings- og strømforbindelser.	Sjekk ledningsforbindelser.
205	Måling fortsetter. Dato og klokkeslett ble tilbakestilt på grunn av strømbrudd.	Still inn dato og klokkeslett.
206	Måling fortsetter. Puls mangler på grunn av overbelastning på energipulsutgang.	Kontroller innstillingene for energipulsutgang.
207	Måling fortsetter. Unormal intern klokkefunksjon.	Start energimåleren på nytt ved å slå strømmen av og på igjen og så stille inn dato og klokkeslett igjen.

**pl** Gdy diody LED wskazują błąd/nieprawidłową sytuację, należy przejść do ekranu diagnostyki i odczytać kody diagnostyczne. Instrukcje dotyczące nawigacji po wyświetlaczu lub przeprowadzania konfiguracji podano w rozdziale 7. Jeśli po zastosowaniu się do poniższych zaleceń problem nadal występuje, skontaktuj się z działem pomocy technicznej. UWAGA: Nie wszystkie przepisy dotyczą wybranych modeli.

Kod	Opis	Możliwe rozwiązanie
-	Wyświetlacz LCD jest nieczytelny.	Sprawdź i dostosuj kontrast wyświetlacza LCD.
-	Nie działają przyciski.	Uruchom ponownie licznik energii, odłączając i podłączając jego zasilanie.
101	Licznik przestaje działać z powodu błędu pamięci EEPROM. Naciśnij przycisk <b>OK</b> , aby wyświetlić całkowite zużycie energii.	Przejdź do trybu konfiguracji i wybierz opcję Reset Config.
102	Licznik przestaje działać z powodu braku tabeli kalibracji. Naciśnij przycisk <b>OK</b> , aby wyświetlić całkowite zużycie energii.	Przejdź do trybu konfiguracji i wybierz opcję Reset Config.
201	Licznik kontynuuje działanie. Niezgodność ustawień częstotliwości z pomiarami częstotliwości.	Popraw ustawienia częstotliwości odpowiednio do częstotliwości nominalnej układu zasilania.
202	Licznik kontynuuje działanie. Niezgodność ustawień instalacji elektrycznej z sygnałami wejściowymi.	Popraw ustawienia instalacji elektrycznej odpowiednio do sygnałów wejściowych.
203	Licznik kontynuuje działanie. Odwrócona kolejność faz.	Sprawdź podłączenia przewodów i w razie potrzeby popraw ustawienia instalacji elektrycznej.
204	Licznik nadal pracuje. Ujemna wartość energii sumarycznej z powodu nieprawidłowych połączeń napięciowych i prądowych.	Sprawdź połączenia okablowania.
205	Licznik kontynuuje działanie. Data i godzina zostały wyzerowane z powodu braku zasilania.	Ustaw datę i godzinę.
206	Licznik kontynuuje działanie. Brak impulsu z powodu przecięcia na wyjściu impulsów energii.	Sprawdź ustawienia wyjścia impulsów energii.
207	Licznik kontynuuje działanie. Nieprawidłowe działanie zegara wewnętrznego.	Uruchom ponownie licznik energii, odłączając i podłączając zasilanie, a następnie wyzeruj datę i godzinę.

**sv** Gå till diagnostikskärmen och kontrollera felkoden när lysdioder indikerar ett fel/en onormal situation. Se avsnitt 7 för instruktioner om hur navigering sker i displayen eller utför en konfiguration. Om problemet kvarstår efter det att nedanstående instruktioner följts bör du kontakta teknisk support. OBS! Alla koder gäller inte för alla modeller.

Kod	Beskrivning	Möjlig lösning
-	Displayen visas inte.	Kontrollera och justera LCD-displayens kontrast.
-	Knaptryckningar fungerar inte.	Starta om energimätaren genom att stänga av och sedan slå på strömförsörjningen till den.
101	Mätning upphör på grund av ett fel i EEPROM. Tryck på <b>OK</b> för att se den totala energiförbrukningen.	Gå in i konfigurationsläge och utför Reset Config (Återställ konfigurationen).
102	Mätning upphör på grund av avsaknad av kalibreringstabell. Tryck på <b>OK</b> för att se den totala energiförbrukningen.	Gå in i konfigurationsläge och utför Reset Config (Återställ konfigurationen).
201	Mätningen fortsätter. Felanpassning mellan frekvensinställningar och frekvensmätningar.	Korrigera frekvensinställningen så att den överensstämmer med den nominella frekvensen i försörjningssystemet.
202	Mätningen fortsätter. Felanpassning mellan inkopplingsinställningar och den verkliga inkopplingen.	Korrigera inkopplingsinställningar så att de överensstämmer med den verkliga inkopplingen.
203	Mätningen fortsätter. Fasesekvensen reverseras.	Kontrollera inkopplingen och korrigera inkopplingsinställningarna vid behov.
204	Mätningen fortsätter. Den totala aktiva energin är negativ p.g.a. felaktigspänning och aktuella anslutningar.	Kontrollera inkopplingarna.
205	Mätningen fortsätter. Datum och tid har nollställts på grund av ett strömavbrott.	Ställ in datum och tid.
206	Mätningen fortsätter. Puls saknas på grund av överbelastning på energipulsutgången.	Kontrollera inställningarna för energipulsutgången.
207	Mätningen fortsätter. Avvikelse i den interna klockan.	Starta om energimätaren genom att stänga av strömförsörjningen till den och ställ därefter in datum och tid när energimätaren har startat igen.

✓ iEM3210 ✓ iEM3215 ✓ iEM3235 ✓ iEM3255 ✓ iEM3265 ✓ iEM3275



## CS

## Napětíové vstupy

- Hvězda: 100–277 V F-N, 173–480 V F-F ± 20 %
- Trojúhelník: 173–480 V F-F ± 20 %
- Frekvence: 50 Hz / 60 Hz ± 10 %
- Maximální napětí: 332 V F-N nebo 575 V F-F
- Požadovaná minimální teplotní třída vodičů: 90 °C
- Kategorie měření III
- Impedance: 3 MΩ

## Proudové vstupy

- Jmenovitý: 1 A nebo 5 A
- Měřený proud: 20 mA – 6 A
- Odolnost: 10 A trvale, 20 A po dobu 10 s/hod
- Požadovaná minimální teplotní třída vodičů: 90 °C
- Impedance: <1 mΩ
- Zátěž: <0,036 VA při 6 A

## Digitální vstup

- Typ 1 (IEC 61131-2)
- Vypnutí: 0–5 V=
- Zapnutí: 11–40 V=
- Maximální vstup: 40 V=, 4 mA
- Jmenovitý: 24 V=

## Digitální výstup

- Typ: Tvar A
  - 5–40 V=, 50 mA maximum
- Impulzní výstup**
- Výstup optického vazebního členu
  - Počet impulzů na kWh: konfigurovatelný
  - 5–30 V=, 1–15 mA
  - Šířka impulzu: konfigurovatelná, minimální: 50 ms
  - Kompatibilní s IEC 62053-31 (výstup formátu S0)

## Instalace

- Provozní teplota: -25 °C až +55 °C
- Skladovací teplota: -40 °C až +85 °C
- Relativní vlhkost: 5 % – 95 % nekondenzující
- Maximální rosný bod 50 °C
- Přední panel IP40, pouzdro IP20
- Nadmořská výška < 3 000 m
- Stupeň znečištění 2
- Náravuzdornost: IK08
- Není vhodné pro vlhká prostředí
- Pouze pro použití uvnitř

## MID

- Elektromagnetické prostředí: E2
- Mechanické prostředí: M1

## da

## Spændingsindgange

- Wye: 100 – 277 V L-N, 173 – 480 V L-L ± 20 %
- Delta: 173 – 480 V L-L ± 20 %
- Frekvens: 50 Hz/60 Hz ± 10 %
- Maksimal spænding: 332 V L-N eller 575 V L-L ved 10 sek/t
- Målekategori III
- Impedans: 3 MΩ

## Strømindgange

- 1 A eller 5 A nominelt
- Målt strømstyrke: 20 mA – 6 A
- Modstandsdygtighed: 10 A kontinuerligt, 20 A ved 10 sek/t
- Mindstekrav til specifikation for ledningstemperatur: 90 °C
- Impedans: <1 mΩ
- Last: <0,036 VA ved 6 A

## Digital indgang

- Type 1 (IEC 61131-2)
- Fra: 0 – 5 V DC
- Til: 11 – 40 V DC
- Maksimalt input: 40 V DC, 4 mA
- Nominelt: 24 V DC

## Digital udgang

- Type: Form A
- 5 – 40 V DC, 50 mA maksimalt

## Impulsudgang

- Optisk koblerudgang
- Antal impulser pr. kWh: konfigurerbar
- 5 – 30 V DC, 1 – 15 mA
- Impulsbredde: konfigurerbar, minimum: 50 ms
- IEC 62053-31-kompatibel (udgang i S0-format)

## Installation

- Driftstemperatur: -25 °C til +55 °C
- Opbevaringstemperatur: -40 °C til +85 °C
- 5 % til 95 % RF ikke-kondenserende
- Maksimalt dugpunkt 50 °C
- IP40-frontpanel, IP20-hus
- < 3000 m over havniveau
- Forureningsgrad 2
- Beskyttelsesgrad mod slag: IK08
- Ikke egnet til vådrum
- Kun til indendørs brug

## MID

- Elektromagnetisk klasse: E2
- Mekanisk klasse: M1

## fi

## Jännitetyöt

- Tähti: 100 – 277 V L-N, 173 – 480 V L-L ± 20 %
- Kolmio: 173 – 480 V L-L ± 20 %
- Taajuus: 50 Hz / 60 Hz ± 10 %
- Enimmäisjännite: 332 V L-N tai 575 V L-L
- Pienin vaadittava johdon lämpötilankesto: 90 °C
- Mittausluokka III
- Impedanssi: 3 MΩ

## Virtatyyt

- 1 A tai 5 A nimellinen
- Mitattava virta: 20 mA – 6 A
- Virransieto: 10 A jatkuva, 20 A: 10 s/h
- Pienin vaadittava johdon lämpötilankesto: 90 °C
- Impedanssi: <1 mΩ
- Kuorma: <0,036 VA virran ollessa 6 A

## Digitaalitulo

- Tyyppi 1 (IEC 61131-2)
- Pois: 0–5 V DC
- Päällä: 11–40 V DC
- Enimmäistulo: 40 V DC, 4 mA
- Nimellinen: 24 V DC

## Digitaalilähtö

- Tyyppi: Form A

- 5–40 V DC, 50 mA enintään

## Pulsilähtö

- Optinen liitinlähde
- Pulssien lukumäärä / kWh: määritettävissä
- 5–30 V DC, 1–15 mA
- Pulssileveys: määritettävissä, vähintään: 50 ms
- IEC 62053-31:n mukainen (S0-muotoinen lähde)

## Asennus

- Toimintalämpötila: -25 °C – +55 °C
- Säilytyslämpötila: -40 °C – +85 °C
- 5–95 % suht. kosteus, tiivistymätön
- Kastepiste maks. 50 °C
- IP40 etupaneeli, IP20 kotelo
- < 3000 m merenpinnan yläpuolella
- Saaasteaste 2
- Vaikutusluokka: IK08
- Ei sovi märkiin käyttöpaikkoihin
- Vain sisäkäyttöön

## MID

- Sähkömagneettinen ympäristö: E2
- Mekaaninen ympäristö: M1

## hu

## Feszültségbemenetek

- Csillagkapcsolás: 100–277 V L-N, 173–480 V L-L ± 20%
- Delta: 173–480 V L-L ± 20%
- Frekvencia: 50 Hz / 60 Hz ± 10%
- Maximális feszültség: 332 V L-N vagy 575 V L-L
- Minimális szükséges vezeték-hőmérsékleti minősítés: 90 °C
- III. mérési osztály
- Ellenállás: 3 MΩ

## Árambemenetek

- 1 A vagy 5 A névleges
- Mért áram: 20 mA–6 A
- Terhelésbírás: 10 A folyamatos, 20 A óránként 10 sec időtartamig
- Minimális szükséges vezeték-hőmérsékleti minősítés: 90 °C
- Ellenállás: <1 mΩ
- Teher: <0,036 VA 6 A-en

## Digitális bemenet

- 1. típus (IEC 61131-2)
- Ki: 0–5 V DC
- Be: 11–40 V DC
- Maximum bemenet: 40 V DC, 4 mA
- Névleges: 24 V DC

## Digitális kimenet

- Típus: A forma
- 5–40 V DC, 50 mA maximum

## Impulzus kimenet

- Optikai aljzat kimenete
- Impulzusok száma kWh-nként: konfigurálható
- 5–30 V DC, 1–15 mA
- Impulzusszélesség: konfigurálható, minimum: 50 ms
- IEC 62053-31-kompatibilis (S0 formátumú kimenet)

## Beüzemelés

- Üzemeltetési hőmérséklet: -25 °C – +55 °C
- Tárolási hőmérséklet: -40 °C – +85 °C
- 5–95% nem kicsapódó relatív páratartalom
- Maximális harmatpont 50 °C
- IP40 előlap, IP20 burkolat
- < 3000 m tengerszint felett
- 2. környezetszennyezési fokozat
- Ütésállóság: IK08
- Nedves helyekre nem alkalmas
- Kizárólag beltéri használatra

## MID

- Elektromágneses környezet: E2
- Mechanikus környezet: M1

## nl

## Spanningsingangen

- Ster: 100 – 277 V L-N, 173 – 480 V L-L ± 20%
- Driehoek: 173 – 480 V L-L ± 20%
- Frequentie: 50 Hz/60 Hz ± 10%
- Maximumspanning: 332 V L-N of 575 V L-L
- Minimumspecificatie kopertemperatuur: 90 °C
- Meetcategorie III
- Impedantie: 3 MΩ

## Stroomingangen

- 1 A of 5 A nominaal
- Gemeten stroom: 20 mA – 6 A
- Bestand tegen: 10 A continu, 20 A gedurende 10 sec/uur
- Minimumspecificatie kopertemperatuur: 90 °C
- Impedantie: <1 mΩ
- Last: < 0,036 VA bij 6 A

## Digitale ingang

- Type 1 (IEC 61131-2)
- Uit: 0 – 5 V gelijkstroom
- Aan: 11 – 40 V gelijkstroom
- Maximaal in: 40 V gelijkstroom, 4 mA
- Nominaal: 24 V gelijkstroom

## Digitale uitgang

- Type: werkcontact
- 5 – 40 V gelijkstroom, 50 mA maximum

## Pulsuitgang

- Uitgang met optische koppeling
- Aantal pulsen per kWh: configureerbaar
- 5 – 30 V gelijkstroom, 1 – 15 mA
- Pulsbreedte: configureerbaar, minimaal 50 ms
- Compatibel met IEC 62053-31 (uitvoer in S0-formaat)

## Installatie

- Bedrijfstemperatuur: -25 °C tot +55 °C
- Opslagtemperatuur: -40 °C tot +85 °C
- 5% – 95% niet-condenserend
- Maximaal dauwpunt: 50 °C
- Frontpaneel IP40, behuizing IP20
- < 3000 m boven zeeniveau
- Vervuilingsgraad 2
- Slagvastheid: IK08
- Niet geschikt voor natte ruimten
- Alleen voor gebruik binnenshuis

## MID

- Elektromagnetische milieuklasse: E2
- Mechanische milieuklasse: M1

## no

## Spenningsinnganger

- Wye: 100–277 V L-N, 173–480 V L-L ± 20 %
- Delta: 173–480 V L-L ± 20 %
- Frekvens: 50 Hz / 60 Hz ± 10 %
- Maksimal spenning: 332 V L-N eller 575 V L-L
- Minimum temperaturklassifisering påkrevd for ledningen: 90 °C
- Målekategori III
- Impedans: 3 MΩ

## Strøminnganger

- 1 A eller 5 A nominell
- Målt strøm: 20 mA – 6 A
- Motstår: 10 A kontinuerlig, 20 A ved 10 sek/t
- Minimum temperaturklassifisering påkrevd for ledningen: 90 °C
- Impedans: <1 mΩ
- Belastning: <0,036 VA ved 6 A

## Digital inngang

- Type 1 (IEC 61131-2)
- Av: 0–5 V DC
- På: 11–40 V DC
- Maksimal inngangsspenning: 40 V DC, 4 mA
- Nominell: 24 V DC

## Digital utgang

- Type: Form A
- 5–40 V DC, 50 mA maks.

## Pulsutgang

- Optokobler-utgang
- Antal pulser per kWh: konfigurerbar
- 5–30 V DC, 1–15 mA
- Pulsbredde: konfigurerbar, minimum: 50 ms
- IEC 62053-31-kompatibel (S0-formatutgang)

## Installasjon

- Driftstemperatur: -25 °C til +55 °C
- Lagringstemperatur: -40 °C til +85 °C
- 5 til 95 % RH ikke-kondenserende
- Maks. dugpunkt 50 °C
- IP40-frontpanel, IP20-kabinett
- < 3000 m over havet
- Forurensningsgrad 2
- Slagfaste: IK08
- Uegnet for fuktige omgivelser
- Kun for innendørs bruk

## MID

- Elektromagnetisk miljø: E2
- Mekanisk miljø: M1



### Napięcia wejściowe

- Połączenie w trójkąt: 100 – 277 V L-N, 173 – 480 V L-L  $\pm$  20%
- Połączenie gwiazdowe: 173 – 480 V L-L  $\pm$  20%
- Częstotliwość: 50 Hz / 60 Hz  $\pm$  10%
- Maksymalne napięcie: 332 V L-N lub 575 V L-L
- Minimalna wartość temperatury granicznej przewodu: 90 °C
- Kategoria III pomiaru
- Impedancja: 3 M $\Omega$

### Wejściowe natężenia prądu

- Nominalnie 1 A lub 5 A
- Mierzone natężenie prądu: 20 mA – 6 A
- Wytrzymałość: stale 10 A, 20 A w ciągu 10 s/h
- Minimalna wartość temperatury granicznej przewodu: 90 °C
- Impedancja: <1 m $\Omega$
- Obciążenie: <0,036 VA przy 6 A

### Wejście cyfrowe

- Typ 1 (IEC 61131-2)
- Wyt.: 0 – 5 V DC
- Wł.: 11 – 40 V DC
- Maksymalne napięcie wejściowe: 40 V DC, 4 mA
- Napięcie nominalne: 24 V DC

### Wyjście cyfrowe

- Typ: kształt A
- 5 – 40 V DC, maksymalnie 50 mA

### Wyjście impulsów

- Wyjście transoptora
- Liczba impulsów na kWh: konfigurowalna
- 5–30 V DC, 1–15 mA
- Szerokość impulsu: konfigurowalna, min.: 50 ms
- Zgodność z IEC 62053-31 (wyjście w formacie S0)

### Instalacja

- Temperatura robocza: od -25 °C do +55 °C
- Temperatura przechowywania: od -40 °C do +85 °C
- 5%–95% wilgotność względna bez kondensacji
- Maksymalny punkt rosy 50 °C
- Panel przedni IP40, obudowa licznika IP20
- < 3000 m n.p.m.
- Stopień zanieczyszczenia 2
- Klasa wpływu: IK08
- Nie nadaje się do wilgotnych lokalizacji
- Tylko do zastosowań w obiektach zamkniętych

### MID

- Środowisko elektromagnetyczne: E2
- Środowisko mechaniczne: M1



### Spänningsingångar

- Stjärnkopplad: 100 – 277 V L-N, 173 – 480 V L-L  $\pm$  20 %
- Deltakopplad: 173 – 480 V L-L  $\pm$  20 %
- Frekvens: 50 Hz / 60 Hz  $\pm$  10 %
- Max spänning: 332 V L-N or 575 V L-L
- Min. temperaturmärkning för ledare: 90 °C
- Mätkategori III
- Impedans: 3 M $\Omega$

### Strömångångar

- 1 A eller 5 A nominell
- Uppmätt ström: 20 mA – 6 A
- Uthållighet: 10 A kontinuerligt, 20 A vid 10 sek/tim.
- Min. temperaturmärkning för ledare: 90 °C
- Impedans: <1 m $\Omega$
- Belastning: <0,036 VA vid 6 A

### Digital ingång

- Typ 1 (IEC 61131-2)
- Från: 0 – 5 V DC
- Till: 11 – 40 V DC
- Max ingång: 40 V DC, 4 mA
- Nominellt: 24 V DC

### Digital utgång

- Typ: Form A
- 5 – 40 V DC, 50 mA max

### Pulsutgång

- Utgång för optokopplare
- Antal pulser per kWh: konfigurerbar
- 5–30 V DC, 1–15 mA
- Pulsbredd: konfigurerbar, minimum: 50 ms
- Kompatibel enligt IEC 62053-31 (utgång enligt S0-format)

### Installation

- Drifttemperatur: -25 °C till +55 °C
- Lagringstemperatur: -40 °C till +85 °C
- 5 % till 95 % RH icke-kondenserande
- Max dagpunkt 50 °C
- IP40 frontpanel, IP20 hus
- < 3000 m över havsnivå
- Miljöklass 2
- Slagålighet: IK08
- Ej lämplig för våta utrymmen
- Endast för användning inomhus

### MID

- Elektromagnetisk miljö: E2
- Mekanisk miljö: M1



## Bezpečnostní pokyny / Sikkerhedsinstruktioner / Turvaohjeet / Biztonsági utasítások

CS

Předtím, než začnete zařízení instalovat, provozovat, opravovat nebo udržovat, pečlivě si prostudujte tyto pokyny a zařízení si prohlédněte. V tomto letáku nebo na zařízení se mohou objevit následující zvláštní zprávy jako varování před možným nebezpečím nebo upozornění na informace, které vysvětlují nebo zjednodušují určitý postup.



Přítomnost symbolu „Nebezpečí“ nebo „Varování“ na bezpečnostním štítku označuje existenci elektrického rizika, které v případě nedodržení pokynů způsobí zranění.



Toto je symbol bezpečnostní výstrahy. Slouží k upozornění na rizika případného zranění. Dodržujte všechny bezpečnostní zprávy za tímto symbolem, aby nedošlo k úrazu nebo úmrtí.

### ⚠ NEBEZPEČÍ

**NEBEZPEČÍ** označuje nebezpečnou situaci, které je nutno se vyhnout, jinak **způsobí** úmrtí nebo vážné zranění.

Elektrické zařízení smí instalovat, provozovat, opravovat a udržovat pouze kvalifikovaní pracovníci. Společnost Schneider Electric nenese žádnou zodpovědnost za jakékoli důsledky, které vyplývají z použití tohoto materiálu. Pracovník je kvalifikován, pokud má dovednosti a znalosti s konstrukcí, instalací a provozem elektrických zařízení a absolvoval bezpečnostní školení k rozpoznání a vyhnutí se souvisejícím rizikům.

**PowerLogic a Schneider Electric jsou ochranné známky nebo registrované ochranné známky společnosti Schneider Electric ve Francii, USA a v dalších zemích.**

- Tento výrobek musí být instalován, zapojen a používán v souladu s platnými normami nebo instalačními předpisy.
  - Je-li tento výrobek používán způsobem, který není výrobcem doporučen, může dojít k narušení vestavěné ochrany.
  - Za bezpečnost jakékoli soustavy obsahující tento výrobek zodpovídá montážní/instalační pracovník dané soustavy.
- Protože normy, technické údaje a konstrukce se občas mění, vždy si vyžádejte potvrzení informací uvedených v této publikaci.

da

Læs disse instruktioner omhyggeligt, og kig på udstyret, så du bliver fortrolig med enheden, før du installerer, betjener, servicerer eller vedligeholder den. Følgende specialmeddelelse kan forekomme overalt i denne publikation eller på udstyret som en advarsel mod mulige risici eller for at tydeliggøre oplysninger, der forklarer eller forenkler en procedure.



Tilføjeelsen af et af symbolerne til en "Fare"- eller "Advarsel"-sikkerhedsmærkat angiver, at der er en el-relateret risiko, som resulterer i personskade, hvis instruktionen ikke følges.



Dette er et symbol for en sikkerhedsadvarsel. Det anvendes til at advare dig om potentielle risici for personskade. Overhold alle sikkerhedsmeddelelser, der følger efter dette symbol, for at undgå mulig personskade eller dødsfald.

### ⚠ FARE

**FARE** angiver en farlig situation, som, hvis den ikke undgås, **resulterer** i dødsfald eller alvorlig personskade.

Elektrisk udstyr må kun installeres, betjenes, serviceres og vedligeholdes af autoriseret personale. Schneider Electric påtager sig intet ansvar for konsekvenser som følge af anvendelsen af dette materiale. En autoriseret person er en person, som har evner og viden i relation til konstruktion, installation og betjening af elektrisk udstyr, og som har gennemgået sikkerhedsuddannelse for at genkende og undgå involverede risici.

**PowerLogic og Schneider Electric er varemærker eller registrerede varemærker tilhørende Schneider Electric i Frankrig, USA og andre lande.**

- Dette produkt skal installeres, tilsluttes og anvendes i overensstemmelse med gældende standarder og/eller installationsregler.
  - Hvis produktet anvendes på en måde, der ikke er angivet af producenten, kan produktets beskyttelse forringes.
  - Ansvar for sikkerheden i ethvert system, der integrerer dette produkt, påhviler systemets samler/installatør.
- Idet standarder, specifikationer og design løbende ændres, skal du altid anmode om bekræftelse af de oplysninger, der er anført i denne publikation.

fi

Lue nämä ohjeet huolellisesti ja tutustu laitteeseen, ennen kuin yrität asentaa, käyttää, huoltaa tai ylläpitää sitä. Tässä tiedotteessa tai laitteistossa voi esiintyä seuraavia erikoisviestejä, joilla varoitetaan mahdollisista vaaroista tai kiinnitetään huomiota toimenpidettä selventäviin tai yksinkertaistaviin tietoihin.



Jommankumman symbolin lisääminen Vaara- tai Varoitus-turvamerkitään osoittaa, että on olemassa sähkövaara, josta aiheutuu henkilövahinkoja, jos ohjeita ei noudateta.



Tämä on turvavaroituksen symboli. Sillä varoitetaan mahdollisesti henkilövahinkoja aiheuttavista vaaroista. Noudata kaikkia tätä symbolia seuraavia turvaviestejä loukkaantumisen tai kuoleman välttämiseksi.

### ⚠ VAARA

**VAARA** osoittaa vaarallista tilannetta, joka **aiheuttaa** kuoleman tai vakavan vamman, jos sitä ei vältetä.

Sähkölaitteita saa asentaa, käyttää, huoltaa ja pitää kunnossa vain pätevä henkilöstö. Schneider Electric ei ota vastuuta mistään tämän aineiston käytöstä johtuvista seurauksista. Pätevä henkilö on työntekijä, jolla on tarvittavat sähkölaitteiston rakenteeseen, asennukseen ja toimintaan liittyvät taidot ja tiedot ja joka on saanut turvakoulutusta tehtäviin liittyvien vaarojen havaitsemiseksi ja välttämiseksi.

**PowerLogic ja Schneider Electric ovat Schneider Electric -yhtiön rekisteröityjä tai muita tavaramerkkejä Ranskassa, Yhdysvalloissa ja muissa maissa.**

- Tämä tuote täytyy asentaa ja kytkeä ja sitä tulee käyttää voimassa olevien standardien ja/tai asennusmääräysten mukaisesti.
  - Jos tuotetta käytetään muuten kuin valmistajan määrittämällä tavalla, tuotteen antama suojaus voi heikentyä.
  - Järjestelmän, jonka osaksi tämä tuote tulee, turvallisuus on järjestelmän kokoojan/ asentajan vastuulla.
- Koska standardit, määrittäykset ja mallit ajoittain muuttuvat, pyydä aina vahvistusta tässä julkaisussa annetuista tiedoista.

hu

Mielőtt a berendezést beüzemelné, üzemeltetné, javítaná vagy karbantartaná, olvassa el figyelmesen az alábbi utasításokat és vegye szemügyre a berendezést. A jelen útmutatóban vagy a berendezésen megjelenő következő speciális figyelmeztetések potenciális veszélyforrásokra, illetve egy eljárást pontosító vagy leegyszerűsítő információkra hívják fel a figyelmet.



Ha bármelyik jel „Veszély” vagy „Figyelmeztetés” biztonsági címkével együtt jelenik meg, azt jelzi, hogy olyan elektromos veszély áll fenn, amely az utasítások be nem tartása esetén személyi sérüléshez vezethet.



Ez a biztonsági figyelmeztető jel. Potenciális személyi sérülés veszélyére hívja fel a figyelmet. A lehetséges sérülés vagy halál elkerülése érdekében tartson be minden biztonsági előírást, amely ezt a jelet követi.

### ⚠ VESZÉLY

A **VESZÉLY** egy veszélyes helyzetet jelöl, amelyet ha nem kerülnek el, halált vagy súlyos sérülést **eredményez**.

Az elektromos berendezések beüzemelését, üzemeltetését, javítását és karbantartását kizárólag szakképzett dolgozók végezhetik. A Schneider Electric semmiféle felelősséget nem vállal a jelen anyag használatából eredő bármiféle következményért. Szakképzett személynek olyan személy minősül, aki rendelkezik az elektromos berendezések összeszereléséhez, beüzemeléséhez és üzemeltetéséhez szükséges szakudással és ismeretekkel, és aki munkavédelmi képzésben részesült abból a célból, hogy a kapcsolódó veszélyeket felismerje és elkerülje.

**A PowerLogic és a Schneider Electric Franciaországban, az Egyesült Államokban és más országokban a Schneider Electric védjegyei.**

- A termék beüzemelését, bekötését és felhasználását a vonatkozó szabályozásokkal és/vagy beüzemelési szabályokkal összhangban kell végezni.
  - Ha a terméket a gyártó által megadottól eltérő módon használják, ez hatással lehet a termék által biztosított védelemre.
  - A jelen terméket magában foglaló bármilyen rendszer biztonsága a rendszer összeszerelőjének/beüzemelőjének felelőssége.
- Mivel a szabályozások, műszaki adatok és tervek időről időre változnak, mindig kérje a jelen kiadványban megadott információk megerősítését.

## Veiligheidsvoorschriften / Sikkerhetsinstrukser / Instrukcje dotyczące bezpieczeństwa / Säkerhetsinstruktioner

nl

Lees deze instructies aandachtig door en bestudeer de apparatuur, zodat u er bekend mee bent voordat u deze probeert te installeren, te bedienen of te onderhouden. In deze documentatie of op de apparatuur kunnen de volgende speciale boodschappen vermeld staan als waarschuwing voor mogelijke gevaren of om de aandacht te vestigen op informatie die een procedure verduidelijkt of vereenvoudigt.



Gebruik van een van beide symbolen bij een veiligheidslabel voor een gevaar of waarschuwing wijst erop dat er elektrische risico's bestaan die bij het niet opvolgen van de aanwijzingen persoonlijk letsel tot gevolg hebben.



Dit is het waarschuwingsymbool. Het wordt gebruikt om u te wijzen op mogelijk persoonlijk letsel. Houd u aan alle veiligheidsvoorschriften die op dit symbool volgen om mogelijk letsel of de dood te vermijden.



### GEVAAR

**GEVAAR** wijst op een gevaarlijke situatie die, indien deze niet wordt voorkomen, **zeker** ernstig letsel of de dood tot gevolg zal hebben.

Elektrische apparatuur mag alleen door deskundig personeel worden geïnstalleerd, bediend en onderhouden. Schneider Electric is niet aansprakelijk voor de eventuele gevolgen van het gebruik van dit materiaal. Onder deskundig personeel wordt verstaan: iemand die over de juiste vaardigheden en kennis beschikt met betrekking tot de aanleg, de installatie en het gebruik van elektrische installaties en een veiligheidsopleiding heeft genoten om de gevaren te herkennen en te vermijden.

**PowerLogic en Schneider Electric zijn (wettig gedeponeerde) handelsmerken van Schneider Electric in Frankrijk, de VS en andere landen.**

- Dit product moet worden geïnstalleerd, aangesloten en gebruikt in overeenstemming met de geldende normen en/of installatievoorschriften.
  - Als dit product wordt gebruikt op een manier die niet door de fabrikant is voorgeschreven, kan dit ten koste gaan van de bescherming die het product biedt.
  - De veiligheid van systemen waarin dit product wordt gebruikt valt onder de verantwoordelijkheid van de samensteller/installateur van het systeem.
- Normen, specificaties en ontwerpen veranderen na verloop van tijd. Vraag daarom altijd om bevestiging van de informatie in deze uitgave.

no

Les disse instruksene nøye og se på utstyret før å gjøre deg kjent med enheten før du forsøker å installere, betjene, reparere eller vedlikeholde den. Følgende spesielle meldinger kan vises i denne bulletinen eller på utstyret for å varsle om potensielle farer eller gjøre oppmerksom på informasjon som forklarer eller forenkler en fremgangsmåte.



Hvis et varselmerke for "Fare" eller "Advarsel" også er merket med et symbol, varsler det om en elektrisk fare som vil føre til personskade dersom instruksjonene ikke følges.



Dette er varselmerket for sikkerhet. Det brukes for å varsle deg om potensiell fare for personskade. Følg alle sikkerhetsanvisningene som kommer etter dette symbolet for å unngå mulig personskade eller dødsfall.



### FARE

**FARE** varsler om en farlig situasjon som, hvis den ikke unngås, **vil** føre til dødsfall eller personskade.

Elektrisk utstyr skal bare installeres, brukes, vedlikeholdes og repareres av kvalifisert personell. Schneider Electric påtar seg ikke noe ansvar for konsekvenser som er en følge av bruken av dette materialet. En kvalifisert person er en person som har ferdigheter og kunnskaper innen konstruksjon, installasjon og drift av elektrisk utstyr, og som har fått sikkerhetsopplæring i å gjenkjenne og unngå tilhørende farer.

**PowerLogic og Schneider Electric er varemerker eller registrerte varemerker som tilhører Schneider Electric i Frankrike, USA og andre land.**

- Dette produktet må installeres, kobles til og brukes i samsvar med gjeldende standarder og/eller installasjonsforskrifter.
  - Hvis dette produktet brukes på en måte som ikke er spesifisert av produsenten, kan beskyttelsen som produktet gir bli svekket.
  - Sikkerheten til ethvert system som innlemmer dette produktet, er montørens/installatørens ansvar.
- Eftersom standarder, spesifikasjoner og design endres fra tid til annen, be alltid om å få informasjonen i denne publikasjonen bekreftet.

pl

Przed przystąpieniem do instalacji, obsługi, serwisowania lub konserwacji urządzenia należy dokładnie przeczytać niniejsze instrukcje i przyręczyć się urządzeniu, aby zapoznać się z nim. Poniższe komunikaty specjalne mogą występować w niniejszym biuletynie lub znajdować się na urządzeniu, ostrzegając o potencjalnych zagrożeniach lub zwracając uwagę na informacje ułatwiające procedury.



Dodanie jednego z symboli do etykiety bezpieczeństwa „Zagrożenie” lub „Ostrzeżenie” wskazuje na istnienie ryzyka porażenia prądem, które może skutkować obrażeniami ciała w przypadku niezastosowania się do zaleceń.



To jest symbol ostrzeżenia dotyczącego bezpieczeństwa. Ma na celu ostrzeżenie przed potencjalnym zagrożeniem obrażeń ciała. Należy przestrzegać wszystkich komunikatów dotyczących bezpieczeństwa podanych przy tym symbolu, aby zapobiec ryzyku obrażeń ciała lub śmierci.



### ZAGROŻENIE

**ZAGROŻENIE** wskazuje na niebezpieczną sytuację, której nieuniknięcie **prowadzi** do śmierci lub obrażeń ciała.

Sprzęt elektryczny musi być instalowany, obsługiwany, serwisowany i konserwowany wyłącznie przez wykwalifikowany personel. Firma Schneider Electric nie ponosi żadnej odpowiedzialności za jakiegokolwiek konsekwencje wynikające z użytkowania tego sprzętu. Wykwalifikowany technik jest osobą posiadającą umiejętności i wiedzę z zakresu budowy, instalacji i działania sprzętu elektrycznego i która przeszła szkolenie z zakresu bezpieczeństwa, aby rozpoznawać i unikać możliwych zagrożeń.

**PowerLogic i Schneider Electric są znakami handlowymi lub zastrzeżonymi znakami handlowymi firmy Schneider Electric we Francji, Stanach Zjednoczonych oraz innych krajach.**

- Ten produkt należy zainstalować, podłączyć i użytkować zgodnie z obowiązującymi normami i/lub przepisami dotyczącymi instalacji.
  - Użytkowanie tego produktu w inny sposób niż określony przez producenta może spowodować pogorszenie jego właściwości zapewniających bezpieczeństwo.
  - Kwestie bezpieczeństwa jakiegokolwiek systemu dołączonego do tego produktu stanowią odpowiedzialność monterów/installatorów danego systemu.
- Normy, dane techniczne i konstrukcje czasami ulegają zmianom, dlatego zawsze należy poprosić o potwierdzenie informacji zawartych w niniejszej publikacji.

sv

Läs dessa instruktioner noga och undersök utrustningen för att bekanta dig med den innan du installerar, använder, eller utför servicearbeten på den. Följande specialmeddelanden kan visas i denna instruktion eller på utrustningen för att varna om potentiella faror eller för att påkalla uppmärksamhet på information som förklarar eller förenklar en procedur.



Tillägget med symbolerna "Fara" eller "Varning" innebär att det finns elektriska risker som kan innebära personskada om anvisningarna inte följs.



Detta är symbolen för att säkerhetsuppmärksamhet. Den används för att uppmärksamma dig om risker för personskada. Uppmärksamma alla säkerhetsmeddelanden som är markerade med denna symbol för att undvika potentiell skada eller dödsfall.



### FARA

**FARA** visar på en farlig situation som, om den inte undviks, **kommer att** resultera i dödsfall eller allvarlig skada.

Elektrisk utrustning ska endast installeras, användas och underhållas av kvalificerad personal. Schneider Electric påtar sig inget ansvar för konsekvenser som uppstår vid användningen av detta material. En kvalificerad person är en som har kompetens och kunskap i samband med konstruktion, installation och användning av elektrisk utrustning och har fått säkerhetsutbildning för att kunna identifiera och undvika de risker som förknippas därmed.

**PowerLogic och Schneider Electric är varumärken eller registrerade varumärken som ägs av Schneider Electric i Frankrike, USA och andra länder.**

- Denna produkt måste installeras, anslutas och användas i enlighet med gällande standarder och/eller installationsföreskrifter.
  - Om denna produkt används på ett sätt som inte specificeras av tillverkaren, kan det skydd som produkten har försämrats.
  - Säkerheten för alla system som ingår i denna produkt ansvarar montören/installatören av systemet för.
- Eftersom standarder, specifikationer och design ständigt utvecklas, kontrollera alltid om informationen i denna publikation är korrekt.